

## VETERINÄR-PRODUKTE PRODUITS VÉTÉRINAIRES

- Injektoren
  - Drencher
  - Pour On Applikatoren
  - Ein- und Mehrwegkanülen
  - Ein- und Mehrwegspritzen
- 
- Injecteurs
  - Pistolets droguers
  - Pour On Applicateurs
  - Aiguilles à usage unique et aiguilles réutilisables
  - Seringues à usage unique et seringues réutilisables



## **Die Henke-Sass, Wolf GmbH auf einen Blick**

### **Henke-Sass, Wolf GmbH du premier coup d'œil**

Die Henke-Sass, Wolf GmbH ist seit mehr als 95 Jahren zuverlässiger Partner für Entwicklung, Design, Produktion und Vermarktung innovativer und qualitativ hochwertiger Injektoren und Applikatoren im Veterinärbereich.

Unser Know-how bei der Verarbeitung von Kunststoffen, Metallen, Optikkomponenten, Elektronik und Mechanik verbunden mit unserem Erfahrungsschatz und unserer Leidenschaft sind unser Antrieb für die Zukunft.

Henke-Sass, Wolf arbeitet gemeinsam mit den führenden Pharmaunternehmen an der Entwicklung und Veröffentlichung neuer Markenprodukte und bietet dabei kundenspezifische OEM-Lösungen. Der Ansatz einer gemeinsamen Entwicklung resultiert in innovativen Lösungen, welche besonders auf Anwenderkomfort, Tierwohl, Sicherheit und Effizienz ausgelegt sind. Daraus entstehen langfristige Kundenzufriedenheit und Loyalität.

Unsere Produkte können weltweit über ein Netzwerk an Vertriebspartnern erworben werden. Weitere Informationen hierzu finden sie unter [www.henkesasswolf.de](http://www.henkesasswolf.de).

Depuis de plus de 95 ans, Henke-Sass, Wolf est un partenaire fiable pour le développement, le design, la production et la commercialization d'injecteurs et applicateurs innovateurs et de grande qualité dans le secteur vétérinaire.

Notre savoir-faire en ce qui concerne le traitement de plastique, métal, composants optiques, électronique et mécanique combiné avec notre expérience et passion sont notre impulsion pour l'avenir.

Henke-Sass, Wolf travaille en commun avec des grandes entreprises pharmaceutiques au développement et la publication de nouveaux produits et y offre des solutions OEM personnalisées. Ce pas de développement commun résulte dans des solutions innovatrices en focussant sur le confort pour l'utilisateur, le bien-être pour les animaux, sécurité et efficacité. D'où la satisfaction et la loyauté des clients de long-terme.

Nos produits peuvent être achetés par un réseau mondial de distributeurs. Vous pouvez trouver plus d'informations sur [www.henkesasswolf.de](http://www.henkesasswolf.de).

*“Reliability driven by Innovation”*

# Viele Kompetenzen für das Wohl Ihres Patienten

## De nombreuses compétences pour le bien-être de vos patients

### Veterinärmedizinische Produkte Produits vétérinaires

- Injektionssysteme – Tiergerecht, anwenderfreundlich und optimal auf ihren Einsatzzweck abgestimmt
- Applikationssysteme – Drencher und Pour On Anwendungen von hervorragender Qualität
- Einmalspritzen und Kanülen
- Injecteurs – Pour le bien-être des animaux, convivial et adapté optimale à leur but
- Appliqueurs – Pistolets droguers et Pour On Appliqueurs de qualité exceptionnelle
- Seringues et aiguilles jetables



### Medizinische Verbrauchs- und Dentalprodukte Consommables médicaux et produits dentaires

- Wiederverwendbare Injektionsspitzen und Einmalspritzen sowie Kanülen
- Schönheitsspritzen und Oralspritzen
- Seringues et aiguilles réutilisables et jetables
- Seringues de beauté et seringues orales



### Medizinische Endoskopie Endoscopie médicale

- Medizinische Endoskope – Technologieführerschaft, ein breites Produktportfolio und Weltmarktführer bei starren Endoskopen
- Endoskope für Arthroskopie, Laparoskopie, HNO, Gynäkologie und Urologie
- Endoscopes médicaux – leadership technologique, une large gamme de produits et leader mondial des endoscopes rigides
- Endoscopes pour arthroscopie, laparoscopie, ORL, gynécologie et urologie



### Industrieprodukte Produits de l'industrie

- Durchflusswächter und Durchflussmessgeräte – Messen, Steuern und Regeln mit eingebauter Intelligenz
- Technische Endoskope für die zerstörungsfreie Werkstoffprüfung
- Commutateurs du débit et débitmètres – mesurage, pilotage et règlement avec intelligence intégrée
- Endoscopes techniques – pour les essais de matériaux non destructifs





## **Weltweit in Kundennähe**

### **Mondialement proche du client**

1921 hat es ganz klein in einem Keller in Tuttlingen angefangen – heute gehört Henke-Sass, Wolf zur Weltspitze der Medizintechnik. Mit eigenen Produktionseinrichtungen in unseren wichtigsten Märkten fertigen wir ein ausgewähltes Spektrum hochwertigster Instrumente für spezielle Bereiche der Medizintechnik und für viele Bereiche der Industrie. Über 1600 spezialisierte Mitarbeiter/innen weltweit und ein Exportanteil von über 80% sprechen für das internationale Engagement und die globale Präsenz unseres Unternehmens.

En 1921, il a commencé très petit dans une cave à Tuttlingen – aujourd’hui, Henke-Sass, Wolf appartient au leader mondial de la technologie médicale. Nous produisons un spectre sélectionné d’instruments de très grande qualité pour des domaines spéciaux de la technologie médicale et pour beaucoup de domaines de l’industrie à nos sites de production dans nos marchés les plus importants. Plus de 1600 employés spécialisés dans le monde et un part d’exportation de plus de 80% parlent pour l’engagement international et la présence globale de notre entreprise.



## **Qualität für höchste Ansprüche**

### **Qualité de haute performance**

Die hohe Fertigungsqualität und das praxisbewährte Design unserer Veterinär-Produkte sind die Basis für den funktions-sicheren Einsatz im Alltag und in der Praxis. Die zuverlässige, weltweite Verfügbarkeit und die ausgezeichnete Versorgung mit Ersatz- und Zubehörteilen unterstützen ihren praktischen und wirtschaftlichen Einsatz. Die Veterinär-Produkte von Henke-Sass, Wolf setzen in puncto Handhabung, Sicherheit und Wirtschaftlichkeit seit Jahren den Standard im Veterinär-Bereich.

La grande qualité de production et le design éprouvé dans la pratique de nos produits vétérinaires sont la base pour l’emploi fiable dans le quotidien et dans la pratique. La disponibilité mondiale et fiable ainsi que l’approvisionnement avec des pièces de rechanges et accessoires supportent l’utilisation pratique et économique. Les produits vétérinaires de Henke-Sass, Wolf fixent le standard quant à maintenance, sécurité et rentabilité dans le domaine vétérinaire depuis des années.

# Inhaltsverzeichnis / Table de matières

## Injektoren / Injecteurs

HSW ECO-MATIC® mit Flaschenaufsatz HSW ECO-MATIC® avec embase pour flacon	Seite / Page 6
HSW ECO-MATIC® mit Universaladapter-Set HSW ECO-MATIC® avec set d'adaptateurs universaux	Seite / Page 7
HSW ECO-MATIC® Schlauchversion HSW ECO-MATIC® Version de tuyau	Seite / Page 8
HSW ECO-MATIC® Twin	Seite / Page 9
HSW ECO-MATIC® Zubehör HSW ECO-MATIC® Accessoires	Seite / Page 10
HSW Flaschenhalter HSW Porte-bouteilles	Seite / Page 11
HSW ROUX-REVOLVER®	Seite / Page 12
HSW MULTI-MATIC®	Seite / Page 13
HSW VET-MATIC®	Seite / Page 14
HSW FERRO-MATIC®	Seite / Page 15
HSW SAFE-MATIC®	Seite / Page 16
HSW UNI-MATIC®	Seite / Page 17
HSW HENKE-JECT® TBC	Seite / Page 18
HSW MICRO-MATIC®	Seite / Page 19
TU FLEX-MASTER	Seite / Page 20
HSW Zubehör / Verlängerungen HSW Allongements / Accessoires	Seite / Page 21

## Drencher / Pistolets droguers

HSW ECO-MATIC® Drencher	Seite / Page 25
HSW DRENCH-MATIC®	Seite / Page 26
HSW ECO-MATIC® mit Gewindeflaschenadapter HSW ECO-MATIC® avec embase pour flacon de fil	Seite / Page 27
TU FLEX-MASTER	Seite / Page 28
HSW Zubehör / Drencher Ansatzrohre HSW Accessoires / Drench Nozzles	Seite / Page 29

## Pour On Applikatoren / Pour On Appliqueurs

HSW ECO-MATIC® Pour On	Seite / Page 31
HSW DRENCH-MATIC®	Seite / Page 32
HSW Zubehör / Pour On Ansatzrohre HSW Accessoires / Pour On Nozzles	Seite / Page 33

## Wiederverwendbare Kanülen / Aiguilles réutilisables

HSW-ECO®	Seite / Page 35
HSW-PREMIUM®	Seite / Page 36

## Einmalkanülen / Aiguilles à usage unique

HSW HENKE-JECT®	Seite / Page 37
-----------------	-----------------

## Einmalspritzen / Seringues à usage unique

HSW HENKE-JECT®	Seite / Page 38
HSW HENKE-JECT® Insulinspritzen HSW HENKE-JECT® Seringues à insuline	Seite / Page 39

## Auswahlhilfe / Guide de sélection

Ausklappseite / Page dépliant

# HSW ECO-MATIC® 0,3 ml / 0,5 ml / 1 ml / 2 ml / 5 ml

Automatische Selbstfüllerspritze zur Injektion mit Flaschenaufsatz

Seringue automatique pour injection avec embase pour flacon

- Premium-Kunststoffspritze mit hochfestem Kunststoffzylinder
- Verschleißfreier Metall-Kanülenansatz
- Präzise und stufenlose Dosiereinstellung
- Außergewöhnlich in Preis und Leistung
- Ergonomisches Design, einfachste Handhabung
- Hochfester Kunststoffkorb in 2 Größen, dadurch
  - sichere Aufnahme der Medikamentenflasche
  - Schutz der Flasche gegen Stoß oder Schlag
  - einfacher und schneller Wechsel der Medikamentenflaschen (50 ml bis 250 ml)
- Seringue en plastique de première qualité avec cylindre en plastique à haute résistance
- Embase inusable de la canule en métal
- Réglage du dosage précis et en continu
- Exceptionnel dans son prix et dans sa performance
- Design ergonomique, maniement plus simple
- Panier en deux tailles ce qui permet
  - une réception sûre du flacon de médicament
  - une protection du flacon contre les chocs et les coups
  - un échange simple et rapide des flacons de médicament (50 ml à 250 ml)



## Lieferumfang

HSW ECO-MATIC® komplett:  
1 x Spritze mit Flaschenaufsatz

## Contenu de la livraison

HSW ECO-MATIC® complet:  
1 x seringue avec embase pour flacon



## Ausführung

Modèle

Luer Lock

Vol / ml

0,3 ml (0,1 ml - 0,3 ml)  
0,5 ml (0,1 ml - 0,5 ml)  
1 ml (0,1 ml - 1,0 ml)  
2 ml (0,2 ml - 2,0 ml)  
5 ml (0,5 ml - 5,0 ml)

Artikel-Nr.

No. d'article

8300002189  
8300034316  
8300007181  
3602130110  
3605130110

Gewinde

filet

0,3 ml (0,1 ml - 0,3 ml)  
1 ml (0,1 ml - 1,0 ml)  
2 ml (0,2 ml - 2,0 ml)  
5 ml (0,5 ml - 5,0 ml)

8300003448

8300007215

3602050110

3605050110



# HSW ECO-MATIC® 0,3 ml / 0,5 ml / 1 ml / 2 ml / 5 ml

Automatische Selbstfüllerspritze zur Injektion mit Universaladapter-Set  
Seringue automatique pour injection avec set d'adaptateurs universels

- Farbcodes der Flaschenadapter für leichteres Erkennen und Zuordnen der verschiedenen Größen zur Medikamentenflasche
  - Einfache Montage, strapazierfähiges Design, sichere und zuverlässige Flaschenbefestigung
  - Für den Gebrauch aller Medikamentenflaschen verschiedener Größen und Formen (10, 50, 100, 200, 250 oder 500 ml und größer), abhängig vom verwendeten Adapter: Weiß Ø 20 mm, blau Ø 30 mm, grün Ø 33 mm
- 
- Code de couleur des adaptateurs de bouteille pour identification et classification facile des tailles différentes des bouteilles de médicament
  - Montage facile, design résistant, fixation de bouteille sûre et fiable
  - Pour l'usage de toutes les bouteilles de médicament de tailles et formes différentes (10, 50, 100, 200, 250 ou 500 ml et plus grandes), dépendant de l'adaptateur utilisé : blanc Ø 20 mm, bleu Ø 30 mm, vert Ø 33 mm



Lieferumfang	Contenu de la livraison
HSW ECO-MATIC® komplett:	HSW ECO-MATIC® complet:
1 x Spritze	1 x seringue
1 x Universal Flaschenadapter Ø 20 mm	1 x adaptateur universel Ø 20 mm
1 x Universal Flaschenadapter Ø 30 mm	1 x adaptateur universel Ø 30 mm
1 x Universal Flaschenadapter Ø 33 mm	1 x adaptateur universel Ø 33 mm

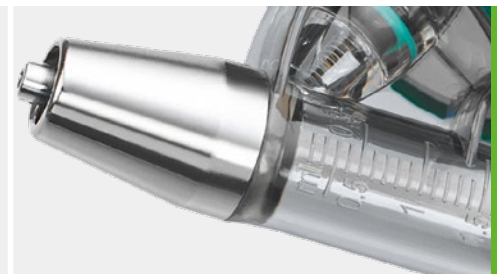

Ausführung	Vol/ml	Artikel-Nr.
Modèle		No. d'article
Luer Lock	0,3 ml (0,1 ml - 0,3 ml)	8300026241
	0,5 ml (0,1 ml - 0,5 ml)	8300037027
	1 ml (0,1 ml - 1,0 ml)	8300026242
	2 ml (0,2 ml - 2,0 ml)	8300026243
	5 ml (0,5 ml - 5,0 ml)	8300026244
Gewinde filet	0,3 ml (0,1 ml - 0,3 ml)	8300029279
	1 ml (0,1 ml - 1,0 ml)	8300029280
	2 ml (0,2 ml - 2,0 ml)	8300029281
	5 ml (0,5 ml - 5,0 ml)	8300029282



# HSW ECO-MATIC®

## 1 ml / 2 ml / 5 ml / 12,5 ml

Automatische Selbstfüllerspritze zur Injektion in Schlauchversion

Seringue automatique pour injection en version de tuyau

- Premium-Kunststoffspritze mit hochfestem Kunststoffzylinder
  - Verschleißfreier Metall-Kanülenansatz
  - Präzise und stufenlose Dosiereinstellung
  - 12,5 ml Version: Dosierrad zur Einstellung der gewünschten Dosis
  - Außergewöhnlich in Preis und Leistung
  - Ergonomisches Design, einfachste Handhabung
- 
- Seringue en plastique de première qualité avec cylindre en plastique à haute résistance
  - Embase inusable d'aiguille en métal
  - Réglage du dosage précis et en continu
  - Version 12,5 ml: Molette de dosage pour régler la dose souhaitée
  - Exceptionnel dans son prix et dans sa performance
  - Design ergonomique, maniement très simple



### Lieferumfang

HSW ECO-MATIC® komplett:  
1 x Spritze mit Schlauch

### Contenu de la livraison

HSW ECO-MATIC® complet:  
1 x seringue avec tuyau



12,5 ml

### Ausführung Modèle

### Vol/ml

### Artikel-Nr. No. d'article

#### Luer Lock

1 ml (0,1 ml – 1,0 ml)	8300007184
2 ml (0,2 ml – 2,0 ml)	3602130100
5 ml (0,5 ml – 5,0 ml)	3605130100
12,5 ml (0,5 ml – 12,5 ml)	8300022448

#### Gewinde filet

1 ml (0,1 ml – 1,0 ml)	8300007214
2 ml (0,2 ml – 2,0 ml)	3602050100
5 ml (0,5 ml – 5,0 ml)	3605050100

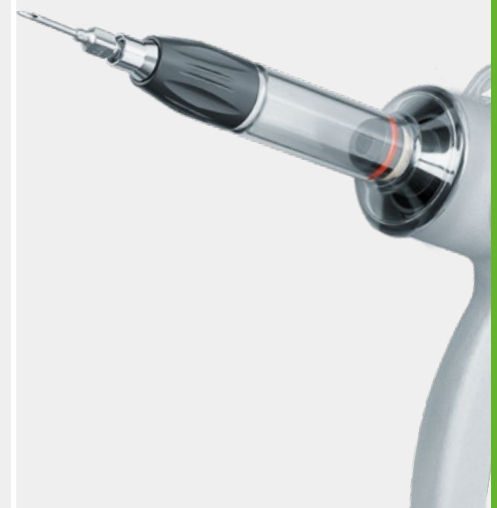



# HSW ECO-MATIC® TWIN

0,5 ml / 1 ml / 2 ml

Automatische Selbstfüllerspritze mit zwei separaten Zylindern  
Seringue automatique avec deux cylindres séparés

- Premium-Kunststoffspritze mit hochfesten Kunststoffzylindern
  - Ergonomisches Design und einfachste Handhabung bei geringem Gewicht
  - Simultane Verabreichung von zwei Medikamenten / Impfstoffen ohne Vermischung möglich
  - Flaschenaufsatz und / oder Schlauchansatz möglich
  - Kanülenabstand einstellbar
  - Zylinderposition einstellbar
  - Fix dosiert, in verschiedenen Kombinationen erhältlich
- 
- Seringue en plastique en première qualité avec des cylindres en plastique à haute résistance
  - Design ergonomique et une manipulation facile malgré un poids faible
  - L'administration simultanée de deux médicaments / vaccins sans mélange
  - Porte flacon et / ou adaptateur de tuyau possible
  - Ecrou de réglage pour la distance entre les aiguilles
  - Ecrou pour tourner le cylindre en plastique
  - Dose fixe, disponible en différentes combinaisons



## Lieferumfang

HSW ECO-MATIC® TWIN komplett:  
1 x Spritze  
2 x Universal Flaschenadapter Ø 20 mm  
2 x Universal Flaschenadapter Ø 30 mm  
2 x Schlauchadapter (Ø 4-6 mm)  
2 x PVC Schläuche (Ø 4 mm)

## Contenu de la livraison

HSW ECO-MATIC® TWIN complet:  
1 x seringue  
2 x adaptateurs universels Ø 20 mm  
2 x adaptateurs universels Ø 30 mm  
2 x adaptateurs de tuyau (Ø 4-6 mm)  
2 x tuyaux PVC (Ø 4 mm)

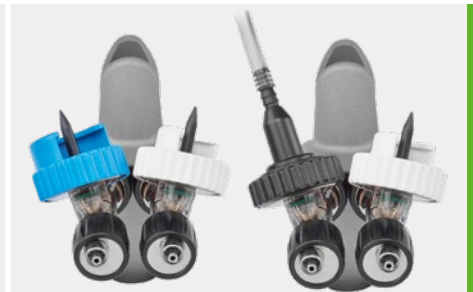

## Ausführung Modèle

Luer Lock

Vol/ml

0,5 ml + 0,5 ml  
0,5 ml + 2 ml  
1 ml + 1 ml  
2 ml + 2 ml  
1 ml + 2 ml

## Artikel-Nr. No. d'article

8300037936  
8300031731  
8300037673  
8300037669  
8300037671

Weitere Größenkombinationen inkl. 0,3 ml, 4 ml und 5 ml sind auf Anfrage erhältlich.  
Plus de combinaisons de taille sont disponibles sur demande.



Der Nadelabstand kann an Alter / Größe / Spezies der Tiere angepasst werden.  
Es können sieben unterschiedliche Nadelabstände eingestellt werden:  
20 mm - 21,1 mm - 24 mm - 28 mm - 32 mm - 34,9 mm - 36 mm

La distance entre les aiguilles doit être adaptée à l'âge, à la taille et à l'espèce de l'animal. On peut ajuster sept distances entre les aiguilles différentes:  
20 mm - 21,1 mm - 24 mm - 28 mm - 32 mm - 34,9 mm - 36 mm



# HSW ECO-MATIC® Zubehör

## HSW ECO-MATIC® Accessoires

Zubehör  
Accessoires

Artikel-Nr.  
No. d'article

Kunststoffzylinder  
(gelbe Ausführung für ECO-MATIC® mit Flaschenaufsatz):  
Cylindre en plastique  
(modèle jaune pour ECO-MATIC® avec embase pour flacon):

- Zylinder schützt Medikament vor UV-Licht
- Biokompatibel und hohe Medikamentenresistenz
- Absolut bruchsicher
- Le cylindre protège le médicament contre la lumière UV
- Biocompatible et haute résistance aux médicaments
- Absolument incassable

Luer Lock	0,3 ml	8300004068
(Zylinder gelb/ cylindre jaune)	1 ml	8300007369
	2 ml	3602130002
	5 ml	3605130002

Standard-Korb für Medikamentenflaschen bis zu 100 ml*	81402799
Panier standard pour bouteilles de médicament jusqu'à 100 ml*	
Sonder-Korb für Medikamentenflaschen bis 250 ml*	8300013288
Panier spécial pour bouteilles de médicament jusqu'à 250 ml*	

\*nähere Details siehe Seite 21 / \*pour plus de details voir page 21



Zubehör  
Accessoires

Artikel-Nr.  
No. d'article

Autoklavierbarer Kunststoffzylinder  
(gelbe Ausführung für ECO-MATIC® Schlauchversion):  
Cylindre en plastique autoclavable  
(modèle jaune pour ECO-MATIC® en version de tuyau):

- Zylinder schützt Medikament vor UV-Licht
- Autoklavierbar bis 134°C/273°F
- Biokompatibel und hohe Medikamentenresistenz
- Absolut bruchsicher
- Le cylindre protège le médicament contre la lumière UV
- Autoclavable jusqu'à 134°C/273°F
- Biocompatible et haute résistance aux médicaments
- Absolument incassable

Luer Lock	1 ml	8300007368
(Zylinder gelb/cylindre jaune)	2 ml	3602030001
	5 ml	3605030001

Entnahme-,	Ø 20 mm weiß/blanc	3600000020
Belüftungskappen/	Ø 30 mm blau/bleu	3600000030
Capuchons d'aération	Ø 33 grün/vert	3600000033
pour le prélèvement	<u>Set (Ø 20, 30, 33 mm)</u>	<u>3600203033</u>

Steigrohr/Tuyau de montée:	11 cm	3011760000
	18 cm	3018760000
	21,5 cm	3021760000



# HSW Flaschenhalter

## HSW Porte-bouteille

Flaschenhalter aus Neopren / Porte-bouteille fabriquée de néoprène

- Schutz der Medikamentenflaschen
  - Verringerung von Temperaturschwankungen
  - Schutz von Glasflaschen vor Stößen
  - Schutz des Impfstoffes vor schädlichen UV-Strahlen
  - Einfache und bequeme Verwendung während des Impfprozesses
- 
- Protection de bouteilles de médicament
  - Réduction de fluctuations de température
  - Protection de bouteilles de verre contre des chocs
  - Protection du vaccin contre des rayons UV nuisibles
  - Usage simple et confortable pendant le processus de vaccination



Die HSW Flaschenhalter sind in verschiedenen Modellen und Größen erhältlich:  
Les portes-bouteilles de HSW sont disponibles en modèles et tailles différentes:

Armmodell für Flaschen 50-100 ml 8300027748  
Modèle de bras pour bouteilles 50-100 ml

Armmodell für Flaschen 250 ml 8300027749  
Modèle de bras pour bouteilles 250 ml

Armmodell für Flaschen 500-1000 ml 8300027747  
Modèle de bras pour bouteilles 500-1000 ml

Gürtel bzw. hängendes Modell\* für Flaschen 50-100 ml 8300027746  
Modèle de ceinture/suspendu\* pour bouteilles 50-100 ml

Gürtel bzw. hängendes Modell\* für Flaschen 250 ml 8300027750  
Modèle de ceinture/suspendu\* pour bouteilles 250 ml

Gürtel bzw. hängendes Modell\* für Flaschen 500-1000 ml 8300027751  
Modèle de ceinture/suspendu\* pour bouteilles 500-1000 ml



Alle Teile (seitlich, Boden, Kanülenhalter etc.) sind für zusätzliche Stabilität und Sicherheit genäht, nicht geklebt.

Tous les parts (latéraux, sol, support d'aiguille etc.) sont cousus pas seulement collés

\*Gürtel bzw. hängendes Modell kann wie gezeigt am Gürtel befestigt werden oder um den Hals bzw. an der Schulter getragen werden

\*Modèle de ceinture/suspendu peut être fixé à la ceinture comme montré ou autour du cou respectivement peut être porté sur l'épaule



# HSW ROUX-REVOLVER®

## 10 ml / 30 ml / 50 ml

Dosierspritze für Reihenimpfungen  
Seringue doseuse pour des vaccinations en série

- Metall-Glasausführung
  - Spannbarer Kolben
  - Komplette Spritze zerlegbar
  - Einfache Dosiereinstellung mittels Dosierrad
  - Hohe Qualität für lange Lebensdauer
  - Seit Jahrzehnten bewährtes Design
- 
- Modèle en verre et en métal
  - Piston extensible
  - Seringue complètement démontable
  - Réglage du dosage simple à l'aide de la molette de dosage
  - Haute qualité pour une durée de vie prolongée
  - Design éprouvé depuis des décennies

Lieferumfang / Contenu de la livraison

HSW ROUX-REVOLVER® komplett:  
1 x Metallpistole

HSW ROUX-REVOLVER® complet:  
1 x pistolet en métal



Dosierung 1 ml – 5 ml (in 1 ml Schritten) / Dosage 1 ml – 5 ml (dans les étapes 1 ml)

Ausführung Modèle	Vol/ ml	Artikel-Nr. No. d'article
Luer Lock	30 ml	3030030072
	50 ml	3050030072
Gewinde filet	30 ml	3030050072
	50 ml	3050050072

Dosierung 0,5 ml – 2,5 ml (in 0,5 ml Schritten) / Dosage 0,5 ml – 2,5 ml (dans les étapes 0,5 ml)

Luer Lock	30 ml	3030030080
Gewinde filet	30 ml	3030050080

Dosierung 0,25 ml, 0,5 ml, 1 ml / Dosage 0,25 ml, 0,5 ml, 1 ml

Luer Lock	10 ml	3010030072
Gewinde filet	10 ml	3010050072

Verlängerung starr für 30 ml Version/ Rallonge rigide pour la version 30 ml	57 cm	3099000238
Verlängerung starr für 50 ml Version/ Rallonge rigide pour la version 50 ml	63 cm	3099000239
Verlängerung flexibel für alle Versionen Rallonge flexible pour toutes les versions		
Luer Lock – Luer Lock	29 cm	3099000030
Gewinde – Gewinde/filet – filet	29 cm	3099000050

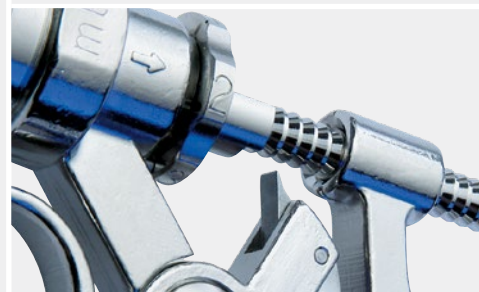

# HSW MULTI-MATIC®

25 ml / 50 ml

Dosierspritze für Reihenimpfungen  
Seringue doseuse pour des vaccinations en série

- Griffe aus hochfestem Aluminium-Druckguss
    - sehr hohe Festigkeit bei geringem Gewicht
  - Hochfester Kunststoffzylinder
    - mit Metallkanülenansatz
    - biokompatibel – autoklavierbar (134 °C / 273 °F)
    - beständig gegen alle bekannten Medikamente
    - UV-beständig und bruchsicher
  - Höchste Dosiergenauigkeit
    - Toleranz < 1%
  - Einfache Dosierung
    - mittels Dosierrad 0,5-2,5 ml (25 ml) bzw. 1-5 ml (50 ml)
  - Servicefreundlich durch einfache Demontage
    - nur wenige Ersatzteile notwendig
  - Ergonomisches Design, einfachste Handhabung
- 
- Poignées en aluminium coulé sous pression hautement résistant
    - très haute résistance malgré un poids faible
  - Cylindre en plastique hautement résistant
    - avec embase de canule en métal
    - biocompatible – autoclavable (134 °C/273 °F)
    - résistant à tous les médicaments connus
    - résistant aux rayons UV et incassable
  - Précision de dosage maximale
    - Tolérance < 1%
  - Dosage simple
    - au moyen d'une molette de dosage 0,5-2,5 ml (25 ml) ou 1-5 ml (50 ml)
  - Simple à maintenir grâce à un démontage simple
    - seulement peu de pièces de rechange sont nécessaires
  - Design ergonomique, maniement très simple



## Lieferumfang

HSW MULTI-MATIC® komplett:  
1 x Spritze

## Contenu de la livraison

HSW MULTI-MATIC® complet:  
1 x seringue

Ausführung  
Modèle

Vol / ml

Artikel-Nr.  
No. d'article

Luer Lock

25 ml  
50 ml

3625030051  
3650030051

Gewinde  
filet

25 ml  
50 ml

3625050050  
3650050050

# HSW VET-MATIC®

5 ml / 10 ml

Automatische Selbstfüllerspritze zur Injektion  
Seringue automatique pour injection

- Metall-Glasausführung
- Hochfeste Kolbenstange
- Servicefreundlich durch einfache Montage
- Präzise und stufenlose Dosiereinstellung
- Hohe Qualität für lange Lebensdauer
  
- Modèle en verre et en métal
- Colonne de piston hautement résistante
- Simple à maintenir grâce à un montage simple
- Réglage du dosage précis et en continu
- Haute qualité pour une durée de vie prolongée



## Lieferumfang

HSW VET-MATIC® komplett:  
1 x Spritze  
1 x Steigrohr  
1 x Schlauch

## Contenu de la livraison

HSW VET-MATIC® complet:  
1 x seringue  
1 x tuyau de montée  
1 x tuyau



## Ausführung Modèle

Luer Lock

Vol/ ml  
5 ml  
10 ml

## Artikel-Nr. No. d'article

3005030489  
3010030489

Gewinde  
filet

5 ml  
10 ml

3005050489  
3010050489

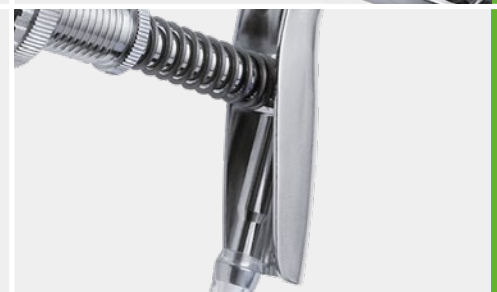

## Zubehör Accessoires

Steigrohr/Tuyau de montée:

11 cm  
18 cm  
21,5 cm

## Artikel-Nr. No. d'article

3011760000  
3018760000  
3021760000

Ansatzrohr zur Verwendung als „Mini-Drencher“  
Tuyau d'embase pour une utilisation comme „mini-administreur“  
Luer Lock 11,4 cm

3600095605



# HSW FERRO-MATIC®

3 ml / 5 ml

Automatische Selbstfüllerspritze zur Injektion  
Seringue automatique pour injection

- Metall-Glasausführung
- Hochfeste Kolbenstange
- Servicefreundlich durch einfache Montage
- Präzise und stufenlose Dosiereinstellung
- Universal Flaschenadapter für Flaschenhals Ø 20 mm und Ø 30 mm
- Flaschenaufsatz mit HSW UNI-MATIC® austauschbar
- Hohe Qualität für lange Lebensdauer
- Modèle en verre et en métal
- Colonne de piston hautement résistante
- Facilité de service grâce à un montage simple
- Réglage du dosage précis et en continu
- Adaptateur universel pour goulot Ø 20 mm et Ø 30 mm
- Embase de flacon échangeable avec HSW UNI-MATIC®
- Haute qualité pour une durée de vie prolongée



## Lieferumfang

HSW FERRO-MATIC® komplett:  
1 x Spritze  
1 x Universal Flaschenadapter Ø 20 mm  
1 x Universal Flaschenadapter Ø 30 mm

## Contenu de la livraison

HSW FERRO-MATIC® complet:  
1 x seringue  
1 x adaptateur universel Ø 20 mm  
1 x adaptateur universel Ø 30 mm

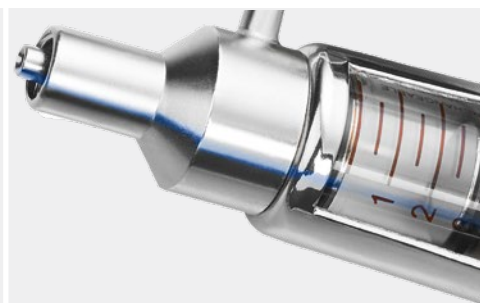

## Ausführung Modèle

Luer Lock

Gewinde  
filet

Vol / ml

3 ml

5 ml

3 ml

5 ml

## Artikel-Nr. No. d'article

3003030470

3005030470

3003050470

3005050470

## Zubehör Accessoires

Flaschenhalter aus Metall für Glasflaschen  
Porte-bouteilles en métal pour flacons en verre

## Artikel-Nr. No. d'article

3000000471

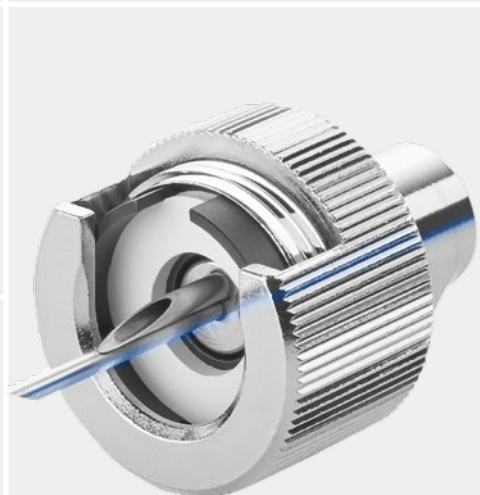

# HSW SAFE-MATIC®

2 ml

Automatische Selbstfüllerspritze für Injektionen als Sicherheitsspritze  
Seringue automatique pour injection en toute sécurité

- 3-Schritt-Sicherheitsmechanismus, welcher unbeabsichtigte Selbstinjektionen verhindert
- Geeignet für die meisten Medikamente, welche für den Anwender schädlich sein können
- Universelle Anwendung mit Flasche oder Schlauch
- Einfacher und schneller Austausch der Medikamentenflaschen (50 ml / 100 ml)
- Robustes Design mit verschleißfreiem Präzisionsmetallkolben aus Edelstahl
- Dosierung fix auf 2ml eingestellt (nicht veränderbar)
- Mécanisme de sécurité à 3 étapes permettant de prévenir une auto-injection involontaire
- Approprié pour la plupart des médicaments qui peuvent être nuisibles pour l'utilisateur
- La seringue est utilisable de manière universelle avec le flacon ou le tuyau
- Echange simple et rapide de flacons de médicament (50 ml / 100 ml)
- Piston en métal précis et inusable
- Dosage réglé sur 2 ml (non modifiable)

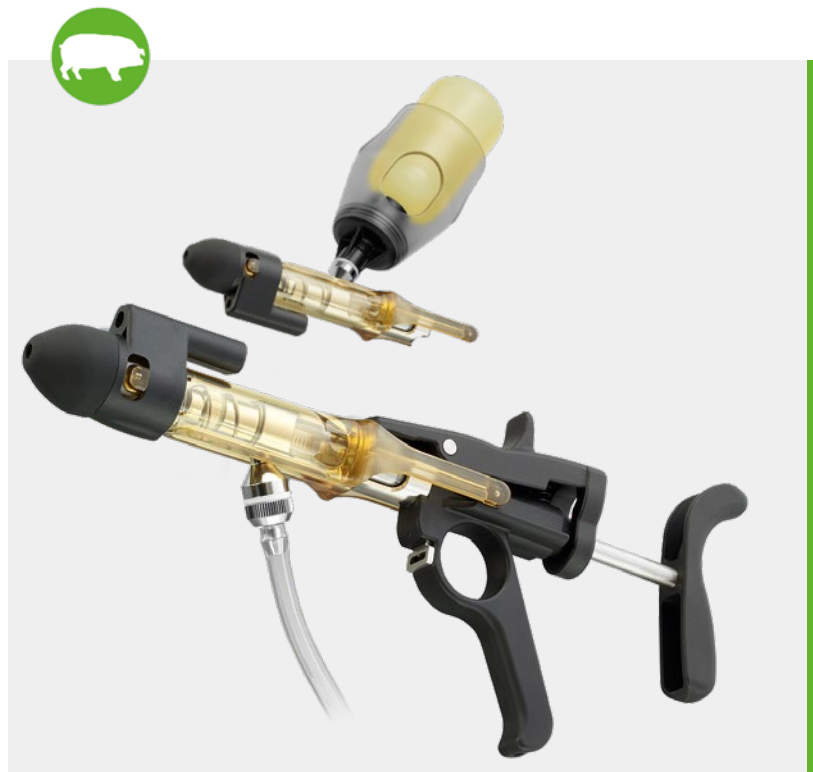

## Lieferumfang

HSW SAFE-MATIC® komplett:  
1 x Spritze  
1 x Steigrohr 18 cm  
1 x Schlauch

## Contenu de la livraison

HSW SAFE-MATIC® complet:  
1 x seringue  
1 x tuyau de montée de 18 cm  
1 x tuyau

Ausführung  
Modèle

Vol/ml

Artikel-Nr.  
No. d'article

Luer Lock

2 ml

8300006508

Der Flaschenaufsatz kann separat bestellt werden.  
L'adaptateur flacon peut être commandé séparément.



# HSW UNI-MATIC®

1 ml / 2 ml / 5 ml

Automatische Selbstfüllerspritze zur Injektion  
Seringue automatique pour injection

- Spritze universell mit Flaschenhalter oder Schlauchansatz verwendbar
- Mit Pin-Lock-System: Flaschenhalter oder Schlauchansatz beliebig positionierbar
- Verschleißfreier Präzisionsmetallkolben
- Innovative und ergonomische Formgebung erlaubt ermüdungsfreies Arbeiten
- Einfacher und schneller Austausch der Medikamentenflaschen (50 ml / 100 ml)
- Höchste Dosiergenauigkeit
- La seringue est utilisable de manière universelle avec le porte-bouteilles ou l'embase de tuyau
- Avec système de verrouillage à pivot: Porte-bouteilles et embase de tuyau librement positionnables
- Pistons en métal de précision inusables
- Conception innovante et ergonomique permettant un travail résistant à la fatigue
- Echange simple et rapide des flacons de médicament (50 ml / 100 ml)
- Précision de dosage maximale



Lieferumfang (Schlauchversion)		Contenu de la livraison (Modèle tuyau)	
HSW UNI-MATIC® komplett: 1 x Spritze 1 x Steigrohr 18 cm 1 x Schlauch		HSW UNI-MATIC® complet: 1 x seringue 1 x tuyau de montée de 18 cm 1 x tuyau	
Ausführung	Vol/ml	Artikel-Nr.	
Modèle		No. d'article	
Luer Lock, Schlauch / tuyau	1 ml	3001330000	
	2 ml	3002330000	
	5 ml	8300003174	
Lieferumfang (Flaschenaufsatz)		Contenu de la livraison (adaptateur de bouteille)	
HSW UNI-MATIC® komplett: 1 x Spritze 1 x Standard-Korb		HSW UNI-MATIC® complet: 1 x seringue 1 x panier standard	
Ausführung	Vol/ml	Artikel-Nr.	
Modèle		No. d'article	
Luer Lock, Flaschenaufsatz	1 ml	3001330471	
Luer Lock, adaptateur de bouteille	2 ml	3002330471	
	5 ml	8300009763	
Zubehör		Artikel-Nr.	
Accessoires		No. d'article	
Kunststoff-Adapter für Glasflaschen (Standardausführung) - Standard-Korb für Medikamentenflaschen bis zu 100 ml/ Adaptateur en plastique pour flacons en verre (modèle standard)		8300011133	
- Panier standard pour bouteilles de médicament jusqu'à 100 ml		81402799	
Metall-Adapter für Glasflaschen (Sonderausführung) / Adaptateur en métal pour flacons en verre (modèle spécial)		3000000471	
Steigrohr/Tuyau de montée:	11 cm	3011760000	
	18 cm	3018760000	
	21,5 cm	3021760000	
Der Flaschenaufsatz kann separat bestellt werden. L'adaptateur flacon peut être commandé séparément.			



# HSW HENKE-JECT® TBC

2 ml

Dosierspritze zur Tuberkulinisierung  
Seringue doseuse pour l'application de la tuberculose

- Durchsichtiger Glaszylinder zur visuellen Verifikation
- Ergonomisches Design bei geringem Gewicht durch Kombination aus Metall und Kunststoff
- 2 ml Zylinder, 0,1 ml pro Hebelzug
- Sicherer und einfacher Kanülenwechsel durch einen Luer Lock Ansatz
- Einfacher Service durch geringe Anzahl an Einzelteilen
- Auskochbar

- Cylindre en verre pour une vérification visuelle
- Design ergonomique avec un poids faible par une combinaison de métal et de plastique
- Cylindre 2 ml avec 0,1 ml par palan à levier
- Échange des aiguilles sûr et facile par un Luer Lock
- Service facile en raison d'un faible nombre de pièces individuelles
- Peut être bouilli



## Lieferumfang

HSW HENKE-JECT® TBC komplett:  
1 x Spritze

## Contenu de la livraison

HSW HENKE-JECT® TBC complet:  
1 x seringue



## Ausführung Modèle

Luer Lock

Vol/ml

2 ml

## Artikel-Nr. No. d'article

2118000080



## Zubehör Accessoires

HSW-ECO® Kanüle /  
Aiguille HSW-ECO®

0,7 x 4 mm 22 G x 1/8"

## Artikel-Nr. No. d'article

8021070046



# HSW MICRO-MATIC®

0,025 ml / 0,05 ml / 0,1 ml

Automatische Selbstfüllerspritze für Mikro-Injektionen  
Seringue automatique pour micro-injections

- Exakte Dosierung kleinster Injektionseinheiten möglich (0,025 ml / 0,05 ml / 0,1 ml)
- Entwickelt zur Applikation von bis zu zwei verschiedenen Medikamenten / Impfstoffen mit nur einer Kanüle
- Das ergonomische, anwenderfreundliche Design ermöglicht eine einfache Handhabung mit minimaler Handermüdung, auch bei kleinen Dosiermengen
- Hochfeste Materialien
- Hohe Beständigkeit und lange Lebensdauer, auch bei Einsatz bzw. Kontakt mit Salzwasser
- Mechanischer Zähler 0 – 999.999 (danach automatischer Reset)
- Dosage exact des quantités d'injection les plus petites est possible (0,025 ml / 0,05 ml / 0,1 ml)
- Développé pour l'application de jusqu'à deux médicaments / vaccins différents avec une seule aiguille
- Le design ergonomique et pratique fait possible une manutention avec une fatigue de la main minimale, également en ce qui concerne des quantités de dosage petites
- Haute résistance et longue durabilité, également en ce qui concerne l'application respectivement le contact avec de l'eau salée
- Matériaux hautement résistants
- Compteur mécanique 0 – 999.999 (ensuite réinitialisation automatique)



#### Lieferumfang (Double)

- 1 x Spritze inkl. mechanischem Zähler
- 2 x Silikonschlauch 1,5 m
- 1 x Ersatzteil-Set
- 1 x Needle Guard

#### Contenu de la livraison (Double)

- 1 x Seringue avec compteur mécanique
- 2 x tuyau de silicone 1,5 m
- 1 x kit de pièces de rechange
- 1 x garde d'aiguille

#### Lieferumfang (Single)

- 1 x Spritze inkl. mechanischem Zähler
- 1 x Silikonschlauch 1,5 m
- 1 x Ersatzteil-Set
- 1 x Needle Guard

#### Contenu de la livraison (Single)

- 1 x Seringue avec compteur mécanique
- 1 x tuyau de silicone 1,5 m
- 1 x kit de pièces de rechange
- 1 x garde d'aiguille

		Artikel-Nr. No. d'article
HSW MICRO-MATIC® Double	0,05 / 0,025 ml	8300054350
HSW MICRO-MATIC® Double	0,05 / 0,05 ml	8300054349
HSW MICRO-MATIC® Double	0,1 / 0,05 ml	8300054347
HSW MICRO-MATIC® Double	0,1 / 0,1 ml	8300054348
HSW MICRO-MATIC® Single	0,05 ml	8300054345
HSW MICRO-MATIC® Single	0,1 ml	8300054346



Double

Single

#### Extra kurze Kanüलगrößen

- HSW-ECO®
- HSW-ECO®
- HSW-ECO®
- HSW-ECO®
- HSW-ECO®

#### Tailles d'aiguille extra courtes

- 0,70 x 3 mm = 22G x 1/8"
- 0,70 x 4 mm = 22G x 1/8"
- 0,60 x 3 mm = 23G x 1/8"
- 0,60 x 4 mm = 23G x 1/8"
- 0,60 x 5 mm = 23G x 1/5"

Kanülen auf Seite 35

Aiguilles voir page 35



# TU FLEX-MASTER

# 10 ml / 20 ml / 30 ml / 50 ml

VERSION A / B – für einfache Dosierung / für genaue Dosiergaben

VERSION A / B – pour un dosage plus facile / pour plus de précision

## VERSION A

- Verstellbare Kunststoffspritze gefertigt aus TPX
- Leicht ablesbare Dosierskala auf dem Zylinder
- Schrittweise Dosierungsanzeige
- Austauschbarer Luer Lock aus Edelstahl
- Passender Drench-Ansatz als Zubehör lieferbar
- Spritze auskochbar zur Desinfektion
- Einzel verpackt mit Ersatzteilset
- Markante Einzelverpackung
- Seringue ajustable de TPX
- Echelle ostensible sur le cylindre
- Indication du dosage graduelle
- Luer Lock en acier inoxydable changeable
- Tuyau d'embase approprié disponible en tant qu'accessoire
- Seringue peut être bouillie à titre de désinfection
- Emballée individuellement avec jeu de pièces de rechange
- Emballage distinctif

## VERSION B

- Merkmale/Vorteile wie Version A
- Dosierungsvolumen auch auf der Kolbenstange ablesbar
- Dosierschraube zur Einstellung des Dosiervolumens auf einen gewünschten Wert
- Mêmes caractéristiques et avantages comme la version A
- Indication du volume du dosage aussi sur la tige de piston
- Tige de piston avec vis pour ajustage du volume de dosage désiré



VERSION A – für einfache Dosierung  
VERSION A - pour un dosage plus facile



VERSION B – für genaue Dosiergaben  
VERSION B - pour plus de précision



VERSION A - für einfache Dosierung  
VERSION A - pour un dosage plus facile

Artikel-Nr.  
No. d'article

	Vol/ml	Artikel-Nr. No. d'article
Luer Lock	10 ml	8300028713
	20 ml	8300028716
	30 ml	8300028719
	50 ml	8300028722



VERSION B – für genaue Dosiergaben  
VERSION B - pour plus de précision

Artikel-Nr.  
No. d'article

	Vol/ml	Artikel-Nr. No. d'article
Luer Lock	10 ml	8300028726
	20 ml	8300028729
	30 ml	8300028733
	50 ml	8300028736



# Zubehör für Selbstfüller-Spritzen

## Accessoires pour seringues automatiques

Zubehör Accessoires	Artikel-Nr. No. d'article	
Entnahme-, Belüftungskappen / Capuchons d'aération pour le prélèvement	Ø 20 mm weiß / blanc für Flaschengröße / pour les tailles de flacon 50 / 100 ml	3600000020
	Ø 30 mm blau / bleu für Flaschengröße / pour les tailles de flacon 250 / 500 ml	3600000030
	Ø 33 mm grün / vert für Flaschengröße / pour les tailles de flacon 500 ml und größer / 500 ml et plus	3600000033
Set bestehend aus 3 Größen Assortiment composé de 3 tailles Ø 20 mm, 30 mm, 33 mm		3600203033
<ul style="list-style-type: none"> <li>■ Verschleißfrei</li> <li>■ Einfache Handhabung</li> <li>■ Universell für alle Flaschen einsetzbar</li> </ul>	<ul style="list-style-type: none"> <li>■ Inusable</li> <li>■ Maniement simple</li> <li>■ Utilisable de manière universelle pour tous les flacons</li> </ul>	



Standard-Korb für Medikamentenflaschen bis zu 100 ml Panier standard pour bouteilles de médicament jusqu'à 100 ml	81402799	
Sonder-Korb für Medikamentenflaschen bis 250 ml Panier spécial pour bouteilles de médicament jusqu'à 250 ml	8300013288	
<p>Beide Korbgrößen sind auf den bestehenden Flaschenaufsatz der HSW ECO-MATIC®, HSW SAFE-MATIC® und HSW UNI-MATIC® aufschraubbar. Zu beachten ist, dass auch die Flaschengrößen bis 250 ml nur passen, sofern der Durchmesser am Flaschenverschluss maximal 20 mm beträgt.</p> <p>Les deux tailles de panier peuvent être boulonnées sur l'adaptateur de bouteille existant de HSW ECO-MATIC®, HSW SAFE-MATIC® et HSW UNI-MATIC®. Payez également attention à ce que les tailles de bouteilles jusqu'à 250 ml seulement conviennent si le bouchon de bouteille est de 20 mm maximum.</p>		
<p>Ansatzrohr zur Verwendung als „Mini-Drencher“ / Tuyau d'embase pour une utilisation comme „mini-administreur“</p>		
Luer Lock	11,4 cm	3600095605
Luer Lock	5,5 cm	8300015882
<p>Das Ansatzrohr ist auf jede Spritze mit Luer Lock-Ansatz aufschraubbar, unabhängig vom Spritzenmodell. Dadurch kann jede Injektionspritze als Drench- oder Eingabespritze verwendet werden.</p> <p>Le tuyau d'embase peut être boulonné sur chaque seringue avec Luer Lock, indépendamment du modèle de seringue. Ainsi, chaque seringue d'injection peut être appliqué comme seringue d'administrateur et pour l'usage oral.</p>		

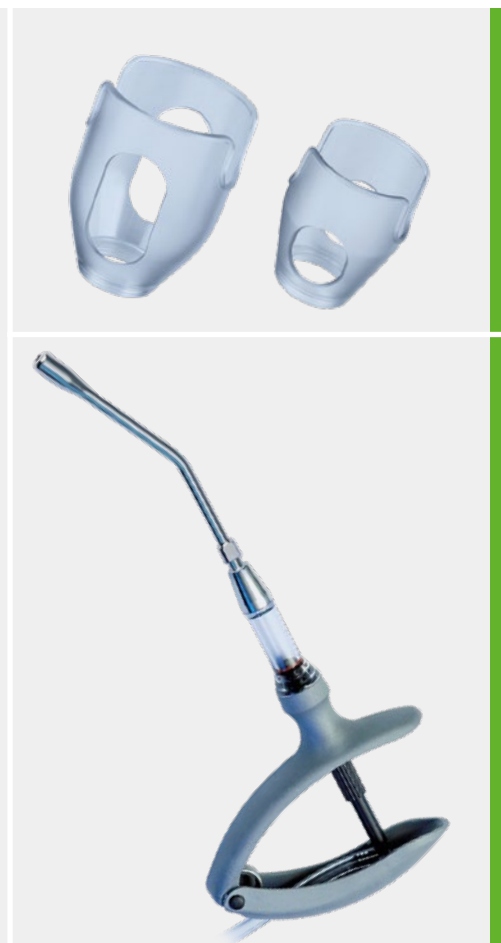

# HSW Verlängerungen

## HSW Allongements

Zubehör für Veterinärspritzen

Accessoires pour seringues vétérinaires

- Für eine komfortable Injektion
- Einsetzbar für alle HSW-Spritzen
- Für einen verbesserten Abstand zum Tier, somit erhöhte Anwendersicherheit
- Hochfeste, aber flexible Metall-Kunststoffausführung
- Sichere und stabile Verbindung der Kanüle
- Restvolumen < 2,8 ml
- Länge 29 cm
- Pour une injection confortable
- Utilisable pour toutes les seringues de HSW
- Pour une distance améliorée à l'animal, par conséquent plus de sécurité pour l'utilisateur
- Dessin de métal-carbone durable et robuste, par conséquent moins de poids mais plus de durée
- Connection stable et sûre de la canule
- Volume résiduel < 2,8 ml
- Longueur 29 cm

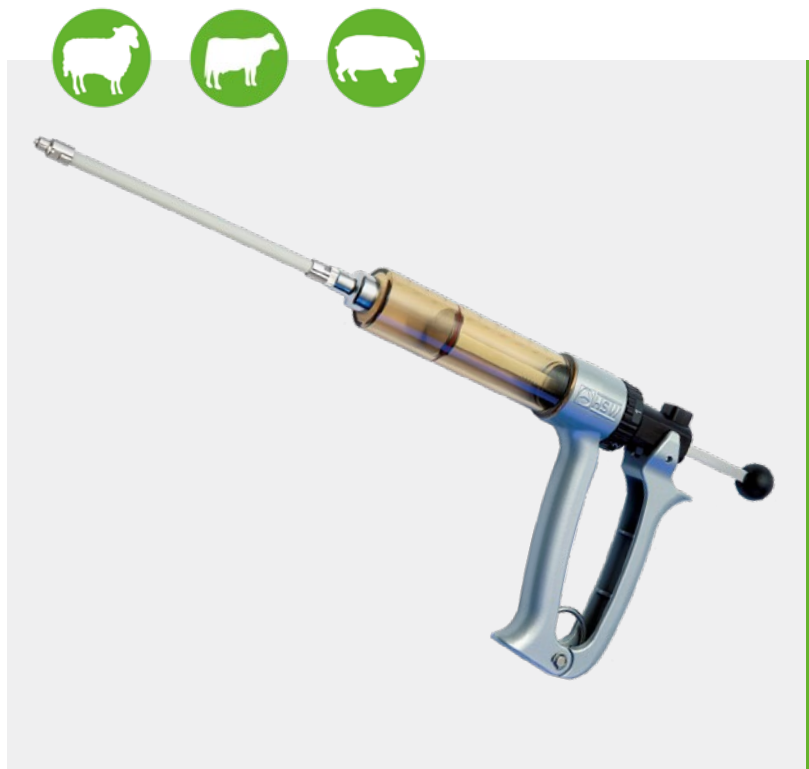

Zubehör Accessoires		Artikel-Nr. No. d'article	
Verlängerung flexibel für alle Injektionsspritzen Rallonge flexible pour toutes les seringues d'injection			
Luer Lock – Luer Lock	29 cm	3099000030	
Gewinde – Gewinde / filet – filet	29 cm	3099000050	
Luer Lock – Gewinde / filet	29 cm	3099000040	
Verlängerung starr für HSW ROUX-REVOLVER® 30 ml/ Rallonge rigide pour la HSW ROUX-REVOLVER® 30 ml	57 cm	3099000238	
Verlängerung starr für HSW ROUX-REVOLVER® 50 ml/ Rallonge rigide pour la HSW ROUX-REVOLVER® 50 ml	63 cm	3099000239	
HSW Injektionsschlauch für alle LL Injektionsspritzen HSW tuyau d'injection pour toutes les seringues d'injection	75 cm	8300051939	
Luer Lock - Luer Lock			

# HSW Impfstab

61 cm / 102 cm

## HSW Barre de vaccination

Zubehör für Veterinärspritzen

Accessoires pour seringues vétérinaires

- Für eine komfortable Injektion
  - Einsetzbar für alle HSW Spritzen mit Luer Lock Ansatz
  - Vorzüglich geeignet für Massenimpfungen
  - Für einen verbesserten Abstand zum Tier, somit erhöhte Anwendersicherheit
  - Hochfeste Carbon-Metallausführung, somit geringes Gewicht bei sehr hoher Festigkeit
  - Sichere und stabile Verbindung der Kanüle
  - Knickschutz
  - Kein Brechen der Schlauchverbindung
  - Ergonomische Handhabung
  - Optimisiertes Restvolumen
- 
- Pour une injection confortable
  - Utilisable pour toutes les seringues de HSW avec Luer Lock approche
  - Appropriée parfaitement pour des vaccinations en série
  - Pour une distance améliorée à l'animal, par conséquent plus de sécurité pour l'utilisateur
  - Fabrication en métal et carbone durable et robuste, par conséquent moins de poids mais plus de durée
  - Connexion stable et sûre de la canule
  - Système anti-pli, pas de cassure de la connexion du tuyau
  - Manutention ergonomique
  - Volume résiduel optimisé



### Lieferumfang / Contenu de la livraison

- 1 x HSW Impfstab inkl. Schlauch und Knickschutz
- 1 x HSW barre de vaccination inkl. tuyau et système anti-pli

Ausführung Modèle	Arbeitslänge Longueur de travail	Gesamtlänge Longueur totale	Artikel-Nr. No. d'article
Lang/Long	83 cm (32 inch)	102 cm (40 inch)	8300014114
Kurz/Court	43 cm (17 inch)	61 cm (24 inch)	8300014428

### Zubehör

Accessoires

#### HSW Desinfektionscontainer / HSW Réipient de Désinfection

- Desinfektion der Impfstäbe direkt im Feld oder Stall / désinfection des barres de vaccination directement sur le terrain ou dans l'écurie
- vorzüglich geeignet für Massenimpfungen / parfaitement adapté pour les vaccinations de masse
- auch für Aufbewahrung und Transport geeignet / également adapté pour le stockage et le transport
- für die Aufnahme von bis zu zwei Impfstäben / pour la réception d'un maximum de deux barres de vaccinations

HSW Desinfektionscontainer/ HSW Réipient de Désinfection	3,5 l	8300015849
---	-------	------------

## DRENCHER PISTOLETS DROGUERS

- HSW ECO-MATIC® Drencher
- HSW DRENCH-MATIC®
- HSW ECO-MATIC® mit Gewindeflaschenadapter  
HSW ECO-MATIC® avec embase pour flacon de fil
- TU FLEX-MASTER
- Zubehör / Ansatzrohre  
Accessoires / Tuyaux d'embase



# HSW ECO-MATIC® Drencher 12,5 ml / 30 ml / 70 ml

Automatische Selbstfüllerspritze zur oralen Anwendung  
Seringue automatique pour une application orale

- Speziell entwickelt für den Einsatz bei Schafen oder Rindern, wahlweise auch einsetzbar als Injektor (s.S. 8)
  - Ergonomisches und anwenderfreundliches Design
  - Verwendung hochfester und beständiger Materialien für Robustheit und Langlebigkeit
  - Sehr hohe Festigkeit bei geringem Gewicht
  - Erweiterung der renommierten Produktfamilie unserer HSW ECO-MATIC® Spritze
  - Dosierrad zur Einstellung der gewünschten Dosis
- Développée spécialement pour des ovins ou bovins, au choix utilisable comme injecteur (voir p. 8)
  - Design ergonomique et pratique
  - Usage des matériaux résistants et permanents pour robustesse et longévité
  - Haute résistance malgré un poids faible
  - Extension de la famille de produits renommée des seringues HSW ECO-MATIC®
  - Molette de dosage pour régler la dose souhaitée



## Lieferumfang

HSW ECO-MATIC® DRENCHER komplett:  
1 x Spritze  
1 x Schlauch  
1 x Ansatzrohr 11 cm

## Contenu de la livraison

HSW ECO-MATIC® DRENCHER complet:  
1 x seringue  
1 x tuyau  
1 x tuyau d'embase 11 cm

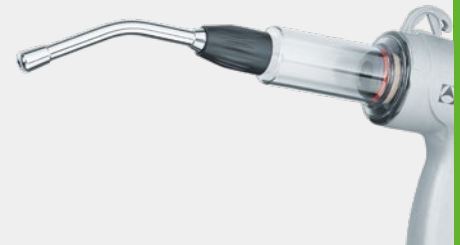

## Ausführung Modèle

Drencher

## Vol/ml

12,5 ml (0,5 - 12,5 ml)  
30 ml ( 5 - 30 ml)  
70 ml (7,5 - 70 ml)

## Artikel-Nr. No. d'article

8300017257  
8300026525  
8300029836

Verschiedene Vorderteile adaptierbar je nach Applikation.

Différents embouts adaptables selon application.



# HSW DRENCH-MATIC®

10 ml / 23 ml / 30 ml

Automatische Selbstfüllerspritze zur oralen Anwendung  
Seringue automatique pour une application orale

- Automatische Selbstfüllerspritze z.B. zur oralen Anwendung bei Schafen und Rindern sowie zum Drenchen des Tierbestandes
  - Auch als Injektionsspritze einsetzbar
  - Griffe aus hochfestem Aluminium-Druckguss - sehr hohe Festigkeit bei geringem Gewicht
  - Einfache Handhabung und leichte Reinigung
  - Hochfester Plastikzylinder
  - Dosiermenge stufenlos einstellbar
  - Dosiergenauigkeit: Abweichung < 1 %
  - Befüllvorgang individuell mittels Federdruck einstellbar
  - Innovatives ergonomisches Design
  - Selbstschmierung durch Doppel-O-Ring
- 
- Seringue automatique par ex. pour une application orale pour les moutons et les bœufs, et pour administrer des médicaments aux animaux
  - Utilisable également comme seringue d'injection
  - Poignées en aluminium coulé sous pression hautement résistant - très haute résistance malgré un poids faible
  - Maniement simple et nettoyage facile
  - Cylindre en plastique hautement résistant
  - Quantité de dosage réglable en continu
  - Précision de dosage: divergence < 1%
  - Procédé de remplissage réglable individuellement au moyen d'une pression de ressort
  - Design innovant et ergonomique
  - Autolubrification par double joint torique

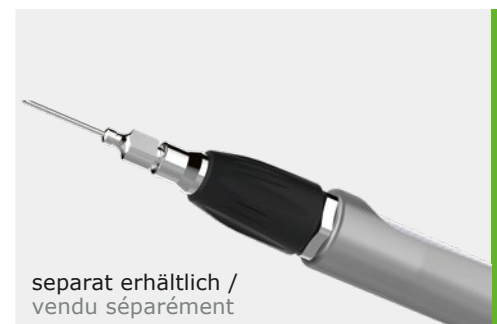

<b>Lieferumfang</b>	<b>Contenu de la livraison</b>
HSW DRENCH-MATIC® komplett: 1 x Spritze 1 x Schlauch 1 x Ansatzrohr 11 cm	HSW DRENCH-MATIC® complet: 1 x seringue 1 x tuyau 1 x tuyau d'embase 11 cm

Ausführung Modèle	Vol/ml	Artikel-Nr. No. d'article
Drencher	10 ml	3610000550
	23 ml	3623000550
	30 ml	3030000550*

\* Produkt entspricht gesonderter Abbildung (älteres Modell)  
\* Le produit correspond à une illustration séparée (modèle plus ancien)

# HSW ECO-MATIC®

## 1 ml / 2 ml / 5 ml

Automatische Selbstfüllerspritze mit Gewindeflaschenaufsatz zur oralen Anwendung  
Seringues automatique avec embase pour flacon de fil pour une application orale

- Kompakter Kunststoff-Drencher zur Anwendung mit 28 mm Gewindeflaschen
  - Verschleißfreier Luer Lock Ansatz aus Metall
  - Präzise und stufenlose Dosiereinstellung
  - Außergewöhnlich in Preis und Leistung
  - Ergonomisches Design
  - Einfache Handhabung
  - Sichere Flaschenaufnahme
  - Mit Gewindeflaschenadapter und Spike
- 
- Pistolet droguer compacte pour une utilisation avec bouteilles de fil 28 mm
  - Embase Luer Lock en métal
  - Réglage du dosage précis et en continu
  - Exceptionnel dans son prix et dans sa performance
  - Design ergonomique
  - Facile à utiliser
  - Siège de bouteilles sécurisée
  - Avec bouchon à vis et pic



Ansatzrohr separat erhältlich, s. Zubehör S.29  
Nozzle vendu séparément, voir Accessoires p.29

### Lieferumfang

HSW ECO-MATIC® komplett:  
1 x Spritze  
1 x Gewindeflaschenadapter

### Contenu de la livraison

HSW ECO-MATIC® complet:  
1 x seringue  
1 x adaptateur pour flacon de fil

### Ausführung Modèle

Luer Lock

Vol/ml

1 ml  
2 ml  
5 ml

### Artikel-Nr. No. d'article

8300018607  
8300015213  
8300018605



### Gewindeflaschen in verschiedenen Größen erhältlich: Bouteilles de fil disponibles en différentes tailles:

### Ausführung Modèle

Kunststoffflasche  
bouteille en plastique

Vol/ml

100 ml  
250 ml  
500 ml

### Artikel-Nr. No. d'article

8300019266  
8300019267  
8300017875

Deckel separat erhältlich /  
Capuchon vendu séparément:

8300017876



# TU FLEX-MASTER

# 10 ml / 20 ml / 30 ml / 50 ml

VERSION A / B – für einfache Dosierung / für genaue Dosiergaben

VERSION A / B – pour un dosage plus facile / pour plus de précision

## VERSION A

- Verstellbare Kunststoffspritze gefertigt aus TPX
- Leicht ablesbare Dosierskala auf dem Zylinder
- Schrittweise Dosierungsanzeige
- Austauschbarer Luer Lock aus Edelstahl
- Passender Drench-Ansatz als Zubehör lieferbar
- Spritze auskochbar zur Desinfektion
- Einzel verpackt mit Ersatzteilset
- Markante Einzelverpackung
- Seringue ajustable de TPX
- Echelle ostensible sur le cylindre
- Indication du dosage graduelle
- Luer Lock en acier inoxydable changeable
- Tuyau d'embase approprié disponible en tant qu'accessoire
- Seringue peut être bouillie à titre de désinfection
- Emballée individuellement avec jeu de pièces de rechange
- Emballage distinctif

## VERSION B

- Merkmale / Vorteile wie Version A
- Dosierungsvolumen auch auf der Kolbenstange ablesbar
- Dosierschraube zur Einstellung des Dosiervolumens auf einen gewünschten Wert
- Mêmes caractéristiques et avantages comme la version A
- Indication du volume du dosage aussi sur la tige de piston
- Tige de piston avec vis pour ajustage du volume de dosage désiré



VERSION A – für einfache Dosierung  
VERSION A - pour un dosage plus facile



VERSION B – für genaue Dosiergaben  
VERSION B - pour plus de précision



VERSION A - für einfache Dosierung  
VERSION A - pour un dosage plus facile

	Vol/ml	Artikel-Nr. No. d'article
Luer Lock	10 ml	8300028713
	20 ml	8300028716
	30 ml	8300028719
	50 ml	8300028722



VERSION B – für genaue Dosiergaben  
VERSION B – pour plus de précision

	Vol/ml	Artikel-Nr. No. d'article
Luer Lock	10 ml	8300028726
	20 ml	8300028729
	30 ml	8300028733
	50 ml	8300028736

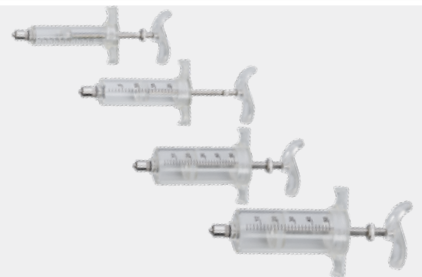

Zubehör  
Accessoires

		Artikel-Nr. No. d'article
Ansatzrohr TU FLEX-MASTER A / B	10 cm	8300027273
Tuyau d'embase TU FLEX-MASTER A / B (Kann aufgeschraubt werden / peut être visée)		



# Zubehör für Drencher

## Accessoires pour pistolets droguers

Zur oralen Anwendung / pour l'application orale

Zubehör Accessoires		Artikel-Nr. No. d'article
Rückenkanister/ Bidon arrière plastique	2,5 l 5 l	8300001333 8300001334
Set bestehend aus Rückenkanister, Trichter, Tragegurt, Verschlusskappen mit und ohne Schlauchansatz		
Set existant de bidon arrière, bec, ceinture de portage, capuchon de bouchon et capuchon pour le prélèvement		
Schlauchadapter / Adaptateur de tuyaux	10 auf 6 mm / 10 à 6 mm 6 auf 4 mm / 6 à 4 mm	8300020832 8300012173
Ansatzrohr Luer Lock / Nozzle Luer Lock	11,4 cm 5,5 cm	3600095605 8300015882

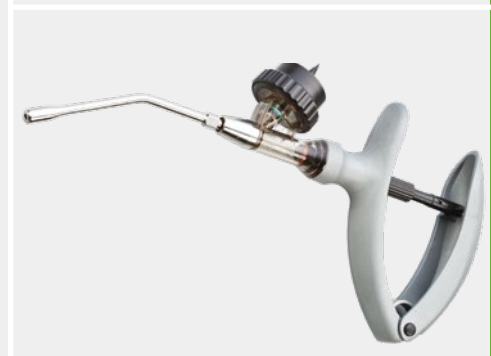

Zubehör für HSW ECO-MATIC® Drencher und HSW DRENCH-MATIC® Accessoires pour HSW ECO-MATIC® Drencher et HSW DRENCH-MATIC®		
Ansatzrohr/Tuyau d'embase	11 cm 14 cm	3600003605* 3600005605*
Ansatzrohr (gebogen) / Tuyau d'embase (courbe)	30 cm 46 cm	8300041981* 8300041982*
Luer Lock Ansatz (nicht abgebildet) / Embase à verrouillage femelle Luer Lock (non illustré)		3600030619*
Ansatzrohr (gebogen) mit Griff / Tuyau d'embase (courbe) avec poignée	46 cm	8300041983*
<ul style="list-style-type: none"> <li>■ Für eine komfortable Anwendung und einen verbesserten Abstand zum Tier</li> <li>■ Stabile Metallausführung</li> <li>■ Erhöhte Anwendersicherheit</li> <li>■ Pour une injection confortable et une distance améliorée à l'anima</li> <li>■ Design de métal durable</li> <li>■ Plus de sécurité pour l'utilisateur</li> </ul>		



\* Diese Positionen sind nur für HSW DRENCH-MATIC® 10 ml und 23 ml sowie für HSW ECO-MATIC® Drencher 12,5 ml und 30 ml passend.

\* Ces articles sont seulement disponibles pour HSW DRENCH-MATIC® 10 ml et 23 ml de même que HSW ECO-MATIC® Drencher 12,5 ml et 30 ml.

## POUR ON APPLIKATOREN POUR ON APPLICATEURS

- HSW ECO-MATIC® Pour On
- DRENCH-MATIC®
- Zubehör / Ansatzrohre  
Accessoires / Tuyaux d'embase

# HSW ECO-MATIC® Pour On

12,5 ml / 30 ml / 70 ml

Automatische Selbstfüllerspritze für Pour On Anwendungen  
Seringue automatique pour une application topique

- Speziell entwickelt für den Einsatz bei Schafen oder Rindern, wahlweise auch einsetzbar als Injektor (s.S. 8)
  - Ergonomisches und anwenderfreundliches Design
  - Verwendung hochfester und beständiger Materialien für Robustheit und Langlebigkeit
  - Sehr hohe Festigkeit bei geringem Gewicht
  - Erweiterung der renommierten Produktfamilie unserer HSW ECO-MATIC® Spritze
  - Dosierrad zur Einstellung der gewünschten Dosierung
- 
- Développée spécialement pour des ovins ou bovins, au choix utilisable comme injecteur
  - Design ergonomique et pratique
  - Usage des matériaux résistants et permanents pour robustesse et longévité
  - Haute résistance malgré un poids faible
  - Extension de la famille de produits renommée des seringues HSW ECO-MATIC®
  - Molette de dosage pour régler la dose souhaitée



## Lieferumfang

HSW ECO-MATIC® Pour On komplett:  
1 x Spritze  
1 x Schlauch  
1 x Ansatzrohr mit Brause

## Contenu de la livraison

HSW ECO-MATIC® Pour On complet:  
1 x seringue  
1 x tuyau  
1 x tuyau d'embase avec douche

## Ausführung Modèle

Pour On

Vol / ml

12,5 ml (0,5 - 12,5 ml)  
30 ml ( 5 - 30 ml)  
70 ml (7,5 - 70 ml)

## Artikel-Nr. No. d'article

8300017257\*  
8300017235  
8300018738

\*Nur mit Metallrohr

\*Seulement avec tuyau métallique

Verschiedene Vorderteile adaptier-  
bar je nach Applikation. (s.S. 33)

Différents embouts adaptables selon  
application. (voir p. 33)



# HSW DRENCH-MATIC®

10 ml / 23 ml / 30 ml

Automatische Selbstfüllerspritze für Pour on Anwendungen  
Seringue automatique pour une application topique

- Automatische Selbstfüllerspritze z.B. zur oralen Anwendung bei Schafen und Rindern sowie zum Drenchen des Tierbestandes
- Auch als Injektionsspritze einsetzbar
- Griffe aus hochfestem Aluminium-Druckguss  
- sehr hohe Festigkeit bei geringem Gewicht
- Einfache Handhabung und leichte Reinigung
- Hochfester Plastikzylinder
- Dosiermenge stufenlos einstellbar
- Dosiergenauigkeit: Abweichung < 1 %
- Befüllvorgang individuell mittels Federdruck einstellbar
- Innovatives ergonomisches Design
- Selbstschmierung durch Doppel-O-Ring
- Seringue automatique par ex. pour une application orale pour les moutons et les bœufs, et pour administrer des médicaments aux animaux
- Utilisable également comme seringue d'injection
- Poignées en aluminium coulé sous pression hautement résistant  
- très haute résistance malgré un poids faible
- Maniement simple et nettoyage facile
- Cylindre en plastique hautement résistant
- Quantité de dosage réglable en continu
- Précision de dosage: divergence < 1%
- Procédé de remplissage réglable individuellement au moyen d'une pression de ressort
- Design innovant et ergonomique
- Autolubrification par double joint torique



## Lieferumfang

HSW DRENCH-MATIC® komplett:  
1 x Spritze  
1 x Schlauch  
1 x Ansatzrohr 11 cm

## Contenu de la livraison

HSW DRENCH-MATIC® complet:  
1 x seringue  
1 x tuyau  
1 x tuyau d'embase 11 cm

## Ausführung Modèle

Vol/ml

Artikel-Nr.  
No. d'article

10 ml  
23 ml  
30 ml

3610000550  
3623000550  
3030000550\*

\* Produkt entspricht gesonderter Abbildung (älteres Modell)  
\* Le produit correspond à une illustration séparée (modèle plus ancien)



# Zubehör für Pour On Applikatoren

## Accessoires pour Pour On Appicateurs

Zur Pour On Anwendung / pour l'application topique

Zubehör Accessoires		Artikel-Nr. No. d'article
Rückenkanister/ Bidon arrière plastique	2,5 l 5 l	8300001333 8300001334
Set bestehend aus Rückenkanister, Trichter, Tragegurt, Verschlusskappen mit und ohne Schlauchansatz		
Set existant de bidon arrière, bec, ceinture de portage, capuchon de bouchon et capuchon pour le prélèvement		
Schlauchadapter / Adaptateur de tuyaux	10 auf 6 mm / 10 à 6 mm 6 auf 4 mm / 6 à 4 mm	8300020832 8300012173



Zubehör Accessoires		Artikel-Nr. No. d'article
Ansatzrohre / Tuyaux d'embase	12,5 ml - 30 ml	
Ansatzrohr gebogen (Metall) / Embout courbé (métal)	11 cm	3600003605
Ansatzrohr gebogen (Metall) / Embout courbé (métal)	14 cm	3600005605
Ansatzrohr Pour On (Kunststoff) / Tuyau d'embase pour-on douche (plastique)		8300016387
Ansatzrohr gerade (Kunststoff) / Tuyau de raccord (plastique)		8300030096
Ansatzrohr gerade (Metall) / Tuyau de raccord (métal)		8300006381
Ansatzrohre / Tuyaux d'embase	70 ml	
Ansatzrohr gebogen (Metall) / Embout courbé (métal)	15 cm	8300029848
Ansatzrohr Pour On (Kunststoff) / Tuyau d'embase pour-on douche (plastique)		8300029850



exkl. Überwurfmutter /  
écrou-raccord excl.

# KANÜLEN UND EINMALSPRITZEN AIGUILLES ET SERINGUES À USAGE UNIQUE

- HSW-ECO<sup>®</sup>
- HSW-PREMIUM<sup>®</sup>
- HSW HENKE-JECT<sup>®</sup>

# HSW-ECO®

## Wiederverwendbare Veterinär-Kanülen Aiguilles vétérinaires réutilisables



- Hervorragendes Preis-Leistungs-Verhältnis
- Großzügig geformte Metall-Ansätze
- Die Ansätze sind in mm- und Gauge-Angaben gestempelt
- Das Etikett ist mit einem Farbcode nach ISO zur schnellen Identifizierung des Durchmessers versehen
- Verpackung 12 Stück je Schachtel, 144 je Karton

- Excellent rapport qualité-prix
- Embases en métal moulées avec une grande marge
- Les embases sont estampées en mm et en indications de la gauge
- L'étiquette est dotée d'un code couleur selon ISO pour une identification rapide du diamètre
- Emballage 12 pièces par boîte, 144 par carton

### Wiederverwendbare Kanülen (Luer Lock) Aiguilles réutilisables (Luer Lock)

Abmessungen Dimensions	Farb-Code Code Couleur	Artikel-Nr. No. d'article
0,60 x 3 mm 23 G x 1/8"	03/06	8300042354
0,60 x 4 mm 23 G x 1/8"	04/06	8300042357
0,60 x 5 mm 23 G x 3/16"	05/06	8300042360
0,70 x 3 mm 22 G x 1/8"	03/07	8300042363
0,70 x 4 mm 22 G x 1/8"	04/07	8300042366
0,70 x 10 mm 22 G x 3/8"	10/07	8300042369
0,70 x 14 mm 22 G x 1/2"	14/07	8300042375
0,70 x 15 mm 22 G x 5/8"	15/07	8300041780
0,60 x 3 mm 23 G x 1/8"	03/06	8300019577
0,60 x 4 mm 23 G x 1/8"	04/06	8300019578
0,60 x 5 mm 23 G x 3/16"	05/06	8300019579
0,70 x 3 mm 22 G x 1/8"	03/07	8300019576
0,70 x 4 mm 22 G x 1/8"	04/07	8021070046
0,70 x 10 mm 22 G x 3/8"	10/07	8021070106
0,70 x 13 mm 22 G x 1/2"	13/07	8300039032
0,80 x 5 mm 21 G x 3/16"	05/08	8300011504
0,80 x 10 mm 21 G x 3/8"	10/08	8021080106
0,80 x 15 mm 21 G x 5/8"	15/08	8021080156
0,80 x 25 mm 21 G x 1"	25/08	8300011505
0,90 x 6 mm 20 G x 1/4"	06/09	8300017682
0,90 x 10 mm 20 G x 3/8"	10/09	8021090106
0,90 x 13 mm 20 G x 1/2"	13/09	8300017681
0,90 x 15 mm 20 G x 5/8"	15/09	8021090156
1,00 x 10 mm 19 G x 3/8"	10/10	8021100106
1,00 x 13 mm 19 G x 1/2"	13/10	8300017683
1,00 x 15 mm 19 G x 5/8"	15/10	8021100156
1,00 x 20 mm 19 G x 3/4"	20/10	8021100206
1,00 x 25 mm 19 G x 1"	25/10	8021100256
1,00 x 30 mm 19 G x 1 1/4"	30/10	8021100306
1,20 x 10 mm 18 G x 3/8"	10/12	8021120106
1,20 x 13 mm 18 G x 1/2"	13/12	8300017684
1,20 x 15 mm 18 G x 5/8"	15/12	8021120156
1,20 x 20 mm 18 G x 3/4"	20/12	8021120206
1,20 x 25 mm 18 G x 1"	25/12	8021120256
1,20 x 30 mm 18 G x 1 1/4"	30/12	8021120306
1,20 x 40 mm 18 G x 1 1/2"	40/12	8021120406
1,30 x 15 mm -	15/13	8021130156
1,30 x 20 mm -	20/13	8021130206
1,40 x 10 mm 17 G x 3/8"	10/14	8021140106
1,40 x 13 mm 17 G x 1/2"	13/14	8300017685
1,40 x 15 mm 17 G x 5/8"	15/14	8021140156
1,40 x 20 mm 17 G x 3/4"	20/14	8021140206

Abmessungen Dimensions	Farb-Code Code Couleur	Artikel-Nr. No. d'article
1,40 x 25 mm 17 G x 1"	25/14	8021140256
1,40 x 35 mm 17 G x 1 3/8"	35/14	8021140356
1,40 x 40 mm 17 G x 1 1/2"	40/14	8021140406
1,50 x 50 mm -	50/15	8021150506
1,50 x 15 mm -	15/15	8021150156
1,50 x 20 mm -	20/15	8021150206
1,50 x 25 mm -	25/15	8021150256
1,50 x 30 mm -	30/15	8021150306
1,50 x 35 mm -	35/15	8021150356
1,50 x 40 mm -	40/15	8021150406
1,60 x 6 mm 16 G x 1/4"	06/16	8300017687
1,60 x 10 mm 16 G x 3/8"	10/16	8300000697
1,60 x 13 mm 16 G x 1/2"	13/16	8300017686
1,60 x 15 mm 16 G x 5/8"	15/16	8021160156
1,60 x 20 mm 16 G x 3/4"	20/16	8021160206
1,60 x 25 mm 16 G x 1"	25/16	8021160256
1,60 x 30 mm 16 G x 1 1/4"	30/16	8021160306
1,60 x 35 mm 16 G x 1 3/8"	35/16	8021160356
1,60 x 40 mm 16 G x 1 1/2"	40/16	8021160406
1,80 x 13 mm 15 G x 1/2"	13/18	8300017688
1,80 x 15 mm 15 G x 5/8"	15/18	8021180156
1,80 x 20 mm 15 G x 3/4"	20/18	8021180206
1,80 x 25 mm 15 G x 1"	25/18	8021180256
1,80 x 30 mm 15 G x 1 1/4"	30/18	8021180306
1,80 x 35 mm 15 G x 1 3/8"	35/18	8021180356
1,80 x 40 mm 15 G x 1 1/2"	40/18	8021180406
1,80 x 45 mm 15 G x 1 3/4"	45/18	8021180456
2,00 x 13 mm 14 G x 1/2"	13/20	8300017689
2,00 x 15 mm 14 G x 5/8"	15/20	8021200156
2,00 x 20 mm 14 G x 3/4"	20/20	8021200206
2,00 x 25 mm 14 G x 1"	25/20	8021200256
2,00 x 30 mm 14 G x 1 1/4"	30/20	8021200306
2,00 x 35 mm 14 G x 1 3/8"	35/20	8021200356
2,00 x 40 mm 14 G x 1 1/2"	40/20	8021200406
2,00 x 45 mm 14 G x 1 3/4"	45/20	8021200456
2,00 x 50 mm 14 G x 2"	50/20	8021200506
2,20 x 15 mm -	15/22	8300000700
2,20 x 20 mm -	20/22	8021220206
2,20 x 25 mm -	25/22	8021220256
2,20 x 30 mm -	30/22	8021220306
2,20 x 35 mm -	35/22	8021220356
2,40 x 35 mm 13 G x 1 3/8"	35/24	8021240356



# HSW-PREMIUM®

## Wiederverwendbare Veterinär-Kanülen Aiguilles vétérinaires réutilisables



- Ausgeprägter Bison-Schliff für lange Lebensdauer
- Rohr aus federhart gezogenem Chrom-Nickel-Edelstahl
- Sehr dickwandiges Kanülenrohr mit hoher Stabilität und extremer Elastizität
- Großzügig geformte Metall-Ansätze
- Die Ansätze sind in mm- und Gauge-Angaben gestempelt
- Direktentnahme aus dem Klarsicht-Container, dadurch reduziertes Verletzungs- und Kontaminationsrisiko
- Das Etikett ist mit einem Farbcode nach ISO zur schnellen Identifizierung des Durchmessers versehen
- Verpackung 10 Stück je Schachtel, 100 je Karton

- Affûtage „bison“ prononcé pour une durée de vie prolongée
- Tuyau en acier chrome-nickel étiré
- Tuyau d'aiguille à parois épaisses avec une grande stabilité et une élasticité extrême
- Embases en métal moulées avec une grande marge
- Les embases sont estampées en mm et en indications de la gauge
- Le prélèvement s'effectue directement à partir du réservoir transparent, ce qui entraîne une diminution des risques de blessure et de contamination
- L'étiquette est dotée d'un code couleur selon ISO pour une identification rapide du diamètre
- Emballage 10 pièces par boîte, 100 par carton

### Wiederverwendbare Kanülen (Luer Lock) Aiguilles réutilisables (Luer Lock)

Abmessungen Dimensions	Farb-Code Code Couleur	Artikel-Nr. No. d'article
0,80 x 10 mm 21 G x 3/8"	10/08	3221080106*
0,90 x 10 mm 20 G x 3/8"	10/09	3221090106*
0,90 x 15 mm 20 G x 5/8"	15/09	3221090156*
1,00 x 10 mm 19 G x 3/8"	10/10	3221100106
1,00 x 15 mm 19 G x 5/8"	15/10	3221100156
1,00 x 20 mm 19 G x 3/4"	20/10	3221100206
1,00 x 25 mm 19 G x 1"	25/10	3221100256*
1,20 x 10 mm 18 G x 3/8"	10/12	3221120106*
1,20 x 15 mm 18 G x 5/8"	15/12	3221120156
1,20 x 20 mm 18 G x 3/4"	20/12	3221120206
1,20 x 25 mm 18 G x 1"	25/12	3221120256
1,20 x 35 mm 18 G x 1 3/8"	35/12	3221120356*
1,40 x 10 mm 17 G x 3/8"	10/14	3221140106*
1,40 x 15 mm 17 G x 5/8"	15/14	3221140156
1,40 x 20 mm 17 G x 3/4"	20/14	3221140206
1,40 x 25 mm 17 G x 1"	25/14	3221140256
1,40 x 30 mm 17 G x 1 1/4"	30/14	3221140306*
1,40 x 35 mm 17 G x 1 3/8"	35/14	3221140356
1,60 x 10 mm 16 G x 3/8"	10/16	3221160106*
1,60 x 15 mm 16 G x 5/8"	15/16	3221160156
1,60 x 20 mm 16 G x 3/4"	20/16	3221160206
1,60 x 25 mm 16 G x 1"	25/16	3221160256
1,60 x 30 mm 16 G x 1 1/4"	30/16	3221160306*
1,60 x 35 mm 16 G x 1 3/8"	35/16	3221160356
1,60 x 100 mm 16 G x 4"	100/16	3221161006**
1,80 x 15 mm 15 G x 5/8"	15/18	3221180156
1,80 x 20 mm 15 G x 3/4"	20/18	3221180206
1,80 x 25 mm 15 G x 1"	25/18	3221180256
1,80 x 30 mm 15 G x 1 1/4"	30/18	3221180306*
1,80 x 35 mm 15 G x 1 3/8"	35/18	3221180356
1,80 x 40 mm 15 G x 1 1/2"	40/18	3221180406*
2,00 x 15 mm 14 G x 5/8"	15/20	3221200156*
2,00 x 20 mm 14 G x 3/4"	20/20	3221200206
2,00 x 25 mm 14 G x 1"	25/20	3221200256
2,00 x 30 mm 14 G x 1 1/4"	30/20	3221200306*
2,00 x 35 mm 14 G x 1 3/8"	35/20	3221200356

Abmessungen Dimensions	Farb-Code Code Couleur	Artikel-Nr. No. d'article
2,00 x 40 mm 14 G x 1 1/2"	40/20	3221200406*
2,00 x 50 mm 14 G x 2"	50/20	3221200506**
2,20 x 25 mm -	25/22	3221220256*
2,20 x 30 mm -	30/22	3221220306*
2,20 x 35 mm -	35/22	3221220356*
2,40 x 25 mm 13G x 1"	25/24	3221240256*
2,40 x 30 mm 13G x 1 1/4"	30/24	3221240306*

### Wiederverwendbare Kanülen (Gewinde) Aiguilles réutilisables (filet)

Abmessungen Dimensions	Farb-Code Code Couleur	Artikel-Nr. No. d'article
1,00 x 10 mm 19 G x 3/8"	10/10	3225100106
1,00 x 15 mm 19 G x 5/8"	15/10	3225100156
1,00 x 20 mm 19 G x 3/4"	20/10	3225100206
1,20 x 15 mm 18 G x 5/8"	15/12	3225120156
1,20 x 20 mm 18 G x 3/4"	20/12	3225120206
1,20 x 25 mm 18 G x 1"	25/12	3225120256
1,40 x 15 mm 17 G x 5/8"	15/14	3225140156
1,40 x 20 mm 17 G x 3/4"	20/14	3225140206
1,40 x 25 mm 17 G x 1"	25/14	3225140256
1,40 x 35 mm 17 G x 1 3/8"	35/14	3225140356
1,60 x 15 mm 16 G x 5/8"	15/16	3225160156
1,60 x 20 mm 16 G x 3/4"	20/16	3225160206
1,60 x 25 mm 16 G x 1"	25/16	3225160256
1,60 x 35 mm 16 G x 1 3/8"	35/16	3225160356
1,80 x 15 mm 15 G x 5/8"	15/18	3225180156
1,80 x 20 mm 15 G x 3/4"	20/18	3225180206
1,80 x 25 mm 15 G x 1"	25/18	3225180256
1,80 x 35 mm 15 G x 1 3/8"	35/18	3225180356
2,00 x 20 mm 14 G x 3/4"	20/20	3225200206
2,00 x 25 mm 14 G x 1"	25/20	3225200256
2,00 x 35 mm 14 G x 1 3/8"	35/20	3225200356
2,20 x 35 mm -	35/22	8300001897



# HSW HENKE-JECT®

## Einmalkanülen Aiguilles à usage unique



- Hervorragende Qualität, welche auch in der Humanmedizin verwendet wird
- Rostfreier Stahl nach ISO 9626
- Mit langem oder kurzem Schliff erhältlich
- Ansatz aus transparentem Polypropylen
- Schutzkappe aus Polypropylen
- Meist dünnwandiges, silikonisiertes Kanülenrohr
- Steril, pyrogenfrei und nicht toxisch
- 5 Jahre Verfallszeit bei steriler Ware

- Excellente qualité, qui est également utilisée dans la médecine humaine
- Acier inoxydable selon ISO 9626
- Disponible avec une surface polie longue ou courte
- Embase en polypropylène transparent
- Capuchon de protection en polypropylène
- Tubes d'aiguille siliconé à paroi généralement mince
- Stérile, sans pyrogène et non toxique
- Date d'expiration: 5 ans pour aiguilles stériles

### Standardprogramm der lieferbaren Einmalkanülen HENKE-JECT® Programme standard des aiguilles à usage unique HENKE-JECT®

Abmessungen Dimensions	Farb-Code Code Couleur	Artikel-Nr. No. d'article	Abmessungen Dimensions	Farb-Code Code Couleur	Artikel-Nr. No. d'article
0,30 x 12 mm 30G x 1/2"	12/03	4710003012	0,90 x 40 mm 20 G x 1 1/2"	40/09	4710009040
0,40 x 12 mm 27G x 1/2"	12/04	4710004012	0,90 x 50 mm 20 G x 2"	50/09	4710009050
0,40 x 20 mm 27G x 3/4"	20/04	4710004020	1,10 x 25 mm 19 G x 1"	25/11	4710011025
0,45 x 12 mm 26G x 1/2"	-/-	4710004512	1,10 x 30 mm 19 G x 1 1/4"	30/11	4710011030
0,45 x 25 mm 26G x 1"	-/-	4710004525	1,10 x 40 mm 19 G x 1 1/2"	40/11	4710011040
0,50 x 16 mm 25G x 5/8"	16/05	4710005016	1,10 x 50 mm 19 G x 2"	50/11	4710011050
0,50 x 25 mm 25 G x 1"	25/05	4710005025	1,20 x 6 mm 18 G x 1/4"	06/12	8300018621
0,55 x 25 mm 24G x 1"	-/-	4710005525	1,20 x 12 mm 18 G x 1/2"	12/12	8300018619
0,60 x 25 mm 23G x 1"	25/06	4710006025	1,20 x 25 mm 18 G x 1"	25/12	4710012025
0,60 x 30 mm 23G x 1 1/4"	30/06	4710006030	1,20 x 30 mm 18 G x 1 1/4"	30/12	4710012030
0,70 x 10 mm 22G x 3/8"	10/07	8300018624	1,20 x 40 mm 18 G x 1 1/2"	40/12	4710012040
0,70 x 25 mm 22G x 1"	25/07	4710007025	1,20 x 50 mm 18 G x 2"	50/12	4710012050
0,70 x 30 mm 22G x 1 1/4"	30/07	4710007030	1,40 x 20 mm 17 G x 3/4"	20/14	8300010234
0,70 x 40 mm 22G x 1 1/2"	40/07	4710007040	1,40 x 50 mm 17 G x 2"	50/14	4710015050
0,80 x 10 mm 21G x 3/8"	10/08	8300014301	1,60 x 12 mm 16 G x 1/2"	12/16	8300018620
0,80 x 16 mm 21G x 5/8"	16/08	4710008016	1,60 x 25 mm 16 G x 1"	25/16	4710016025
0,80 x 25 mm 21G x 1"	25/08	4710008025	1,60 x 40 mm 16 G x 1 1/2"	40/16	4710016040
0,80 x 40 mm 21G x 1 1/2"	50/08	4710008040	1,65 x 25 mm 16 G x 1"	-/-	8300021963
0,80 x 50 mm 21G x 2"	50/08	4710008050	1,80 x 40 mm 15 G x 1 1/2"	40/18	4710018040
0,90 x 6 mm 20G x 1/4"	06/09	8300018622	1,80 x 50 mm 15 G x 2"	50/18	4710018050
0,90 x 12 mm 20G x 1/2"	12/09	8300018623	2,10 x 40 mm 14 G x 1 1/2"	40/21	8300013707
0,90 x 16 mm 20G x 5/8"	16/09	8300010721	2,10 x 60 mm 14 G x 2 1/2"	60/21	8300021960
0,90 x 25 mm 20G x 1"	25/09	4710009025	2,10 x 80 mm 14 G x 3"	80/21	8300021961
0,90 x 30 mm 20G x 1 1/4"	30/09	4710009030			

Weitere Kanülengrößen sind auf spezielle Anfrage erhältlich/  
D'autres tailles d'aiguille sont disponibles sur demande particulière



# HSW HENKE-JECT®

Einmalspritzen  
Seringues à usage unique

- Hervorragende Qualität, welche auch in der Humanmedizin verwendet wird
- Steril in individueller Blisterverpackung
- Pyrogenfrei, nicht toxisch und PVC-frei
- Wischfeste Skala und transparenter Zylinder
- Umweltfreundliche Verpackung
- Alle sterilen Produkte sind auf Anfrage auch in unsteriler Ausführung (Bulkware) verfügbar
- Excellente qualité, qui est également utilisée dans la médecine humaine
- Stérile, dans un emballage blister individuel
- Sans pyrogène, sans PVC, non toxique
- Echelle indélébile et cylindre transparent
- Emballage respectueux de l'environnement
- Tous les produits stériles sont disponibles également, sur demande, en modèle non-stérile



Standardprogramm der lieferbaren **zweiteiligen** Einmalspritzen **HSW HENKE-JECT®** / Programme standard des seringues à usage unique en **deux pièces HSW HENKE-JECT®**

Vol/ml		Artikel-Nr. No. d'article
<b>2-tlg. ohne Kanüle / en 2 pièces sans aiguilles</b>		
1 ml	TBC*	4010.200V0
1 ml	Ins. 40IU**	4010.100V0
2 ml	(3 ml)	4020.000V0
2 ml	(3 ml) Luer Lock	4020.X00V0
5 ml	(6 ml)	4050.000V0
5 ml	(6 ml) Luer Lock	4050.X00V0
10 ml	(12 ml)	4100.000V0
10 ml	(12 ml) Luer Lock	4100.X00V0
20 ml	(24 ml)	4200.000V0
20 ml	(24 ml) Luer Lock	4200.X00V0
<b>2-tlg. mit beigelegter Kanüle / en 2 pièces avec aiguille accompagnée</b>		
2 ml	(3 ml) 23 G x 1 1/4"	4022L000V0
5 ml	(6 ml) 21 G x 1 1/2"	4052D000V0
5 ml	(6 ml) 22 G x 1 1/4"	4052K000V0
10 ml	(12 ml) 21 G x 1 1/2"	4102D000V0
20 ml	(24 ml) 21 G x 1 1/2"	4202D000V0

\* mit ml-Graduierung/avec graduation ml

\*\* mit Insulin-Graduierung/avec graduation de l'insuline

Alle Spritzengrößen sind standardmäßig mit Luer Slip-Ansatz erhältlich. Auf Anfrage können alle Spritzen (mit Ausnahme von einigen 1 ml Spritzen) auch mit Luer Lock-Ansatz geliefert werden.

Toutes les tailles de seringue sont disponibles de manière standard avec une embase Luer Slip. Sur demande, toutes les seringues (à l'exception de quelques seringues de 1 ml) peuvent également être livrées avec une embase à bouchon Luer Lock.

Standardprogramm der lieferbaren **dreiteiligen** Einmalspritzen **HSW HENKE-JECT®** / Programme standard des seringues à usage unique en **trois pièces HSW HENKE-JECT®**

Vol/ml		Artikel-Nr. No. d'article
<b>3-tlg. ohne Kanüle / en 3 pièces sans aiguilles</b>		
1 ml	TBC*	5010.200V0
1 ml	Low Dead Space Luer	8300014579
1 ml	Low Dead Space Luer Lock	8300018745
1 ml	Ins. 40IU**	5010.100V0
2 ml	(2,5 ml)	5020.000V0
3 ml		8300005761
3 ml	Luer Lock	8300005762
5 ml	(6 ml)	5050.000V0
5 ml	(6 ml) Luer Lock	5050.X00V0
10 ml	(12 ml)	5100.000V0
10 ml	(12 ml) Luer Lock	5100.X00V0
20 ml	(24 ml)	5200.000V0
20 ml	(24 ml) Luer Lock	5200.X00V0
30 ml	(36 ml)	5300.000D0
30 ml	(36 ml) Luer Lock	5300.X00D0
50 ml	(60 ml)	8300006680
50 ml	(60 ml) Luer Lock	8300006682
50 ml	(60 ml) Katheter / cath.	8300006681
100 ml	(120 ml) Katheter / cath.	8300005458
<b>3-tlg. mit beigelegter Kanüle</b>		
en 3 pièces avec aiguille accompagnée		
2 ml	(2,5 ml) 23 G x 1 1/4"	5022L000V0
2 ml	(3 ml) 22 G x 3/4"	5042G000V0
5 ml	(6 ml) 18 G x 1 1/2"	5052Z000V0
5 ml	(6 ml) 22 G x 1 1/2"	5052D000V0
5 ml	(6 ml) 21 G x 1 1/4"	5052K000V0
10 ml	(12 ml) 21 G x 1 1/2"	5102D000V0
10 ml	(12 ml) 22 G x 1 1/4"	5102K000V0
20 ml	(24 ml) 21 G x 1 1/2"	5202H000V0
20 ml	(24 ml) 20 G x 1 1/2"	5202D000V0
20 ml	(24 ml) 18 G x 1 1/2"	5202Z000V0

Bei den Spritzen mit beigelegter Kanüle sind abweichende Spritzen-Kanülen-Kombinationen ebenfalls auf Anfrage möglich.

Pour des seringues avec aiguille accompagnée, des combinaisons seringue-aiguille différentes sont possibles également sur demande.

# HSW HENKE-JECT® Insulinspritzen

0,5 ml / 1 ml

# HSW HENKE-JECT® Seringues à insuline

- Kristallklarer Zylinder und gut ablesbare Skala
- Kolben, Kolbenstopfen und Zylinder bestehend aus Polypropylen
- Mit integrierter Kanüle
- Pyrogen- und PVC-frei
- Latexfrei
- Nicht toxisch
- Zertifiziert gemäß ISO 9626 / Amd 1:2001 und ISO 8537:2007
- Doppelter Dichtring für zusätzliche Sicherheit
- Cylindre clair et échelle ostensible
- Piston, bouchon-piston et cylindre constitué par le polypropylène
- Avec une aiguille intégrée
- Sans pyrogène et PVC
- Sans latex
- Non toxiques
- Certifié selon ISO 9626 / Amd 1:2001 et ISO 8537:2007
- Double bague d'étanchéité pour plus de sécurité



Version Modèle	Vol/ml	Artikel-Nr. No. d'article
0,5ml INS 40IU 29Gx1/2"	0,5 ml	8300034658
1ml INS 40IU 29Gx1/2"	1 ml	8300034660

























Spritzen der Größe 0,5 ml werden im sterilen Polybeutel (à 10 St.) ausgeliefert.  
Spritzen der Größe 1 ml werden in einer Blister-Verpackung ausgeliefert.









Seringues de taille 0,5 ml sera livré dans un polybag stérile (à 10 pièces).  
Seringues de taille 1 ml sera livré dans un emballage blister.





# Übersicht der Anwendungsbereiche

## Aperçu des domaines d'application

Injektionssysteme / Systèmes d'injection		< 2 ml	2 ml	> 2 ml	Optionales Zubehör	Accessoires en option
HSW ECO-MATIC® m. Flaschenaufsatz HSW ECO-MATIC® avec embase pour flacon	0,3 ml, 0,5 ml, 1 ml 	2 ml 	5 ml 	Verlängerung, Ansatzrohre, großer Korb für Flaschen bis 250ml	Allongement, tuyaux d'embase, panier spécial pour bouteilles jusqu'à 250ml	
HSW ECO-MATIC® Univ. Adapter-Set HSW ECO-MATIC® avec set d'adaptateurs universaux	0,3 ml, 0,5 ml, 1 ml 	2 ml 	5 ml 	Verlängerung, Ansatzrohre, Gewindeadapter	Allongement, tuyaux d'embase, adaptateur pour bouteilles de fil	
HSW ECO-MATIC® Schlauchversion HSW ECO-MATIC® Version de tuyau	1 ml 	2 ml 	5 ml, 12,5 ml 	Draw-off caps, Verlängerung, Ansatzrohre, Steigrohre	Draw-off caps, allongement, tuyaux d'embase, tuyaux de montée	
HSW ECO-MATIC® TWIN	0,5 ml, 1 ml 	2 ml 		Draw-off caps, Gewindeadapter, Steigrohre	Draw-off caps, adaptateur pour les bouteilles de fil, tuyaux de montée	
HSW ROUX-REVOLVER®			10 ml, 30 ml, 50 ml 	Verlängerung, Ansatzrohre	Allongement, tuyaux d'embase	
HSW MULTI-MATIC®			25 ml, 50 ml 	Verlängerung, Ansatzrohre	Allongement, tuyaux d'embase	
HSW VET-MATIC®			5 ml, 10 ml 	Draw-off caps, Verlängerung, Ansatzrohre, Steigrohre	Draw-off caps, allongement, tuyaux d'embase, tuyaux de montée	
HSW FERRO-MATIC®			3 ml, 5 ml 	Univ. Adapter-Set, Verlängerung, Gewindeadapter	Set d'adaptateurs universaux allongement, adaptateur pour les bouteilles de fil	
HSW SAFE-MATIC®		2 ml 		Draw-off caps, Steigrohre	Draw-off caps, tuyaux de montée	
HSW UNI-MATIC®	1 ml 	2 ml 	5 ml 	Draw-off caps, Verlängerung, Ansatzrohre, Univ. Adapter-Set, Gewindeadapter	Draw-off caps, allongement, tuyaux d'embase, set d'adaptateurs universaux, adaptateur pour les bouteilles de fil	
HSW HENKE-JECT® TBC		2 ml 		HSW-ECO® Kanüle 0,7 x 4mm 22 G x 1/8"	Aiguille HSW-ECO® 0,7 x 4mm 22 G x 1/8"	
HSW MICRO-MATIC®	0,05 ml, 0,1 ml 					
TU FLEX-MASTER			10 ml, 20 ml, 30 ml, 50 ml 	Verschiedene Ansatzrohre	Tuyaux d'embase différents	

Drencher / Pistolets droguers		< 20 ml	20-30 ml	> 30 ml		
HSW ECO-MATIC® Drencher	12,5 ml 	30 ml 	70 ml 	Verschiedene Ansatzrohre je nach Applikation, Luer Lock Ansatz für Injektionen	Tuyaux d'embase différents, embase à verrouillage femelle Luer Lock	
HSW DRENCH-MATIC®	10 ml 	23 ml, 30 ml 		Verschiedene Ansatzrohre je nach Applikation, Luer Lock Ansatz für Injektionen	Tuyaux d'embase différents, embase à verrouillage femelle Luer Lock	
HSW ECO-MATIC® mit Gewindeflaschenadapter HSW ECO-MATIC® avec embase pour flacon de fil	1 ml, 2 ml, 5 ml 			Verschiedene Ansatzrohre mit Luer Lock Ansatz	Tuyaux d'embase différents avec embase à verrouillage femelle Luer Lock	
TU FLEX-MASTER	10 ml 	20 ml, 30 ml 	50 ml 	Verschiedene Ansatzrohre	Tuyaux d'embase différents	

Pour On Applikatoren / Pour On Applicateurs		< 20 ml	20-30 ml	> 30 ml		
HSW ECO-MATIC® Pour On	12,5 ml 	30 ml 	70 ml 	Verschiedene Ansatzrohre: Open stream, fan tip, shower tip	Tuyaux d'embase différents: open stream, fan tip, shower tip	
HSW DRENCH-MATIC®	10 ml 	23 ml, 30 ml 		Verschiedene Ansatzrohre: Open stream, fan tip, shower tip	Tuyaux d'embase différents: open stream, fan tip, shower tip	



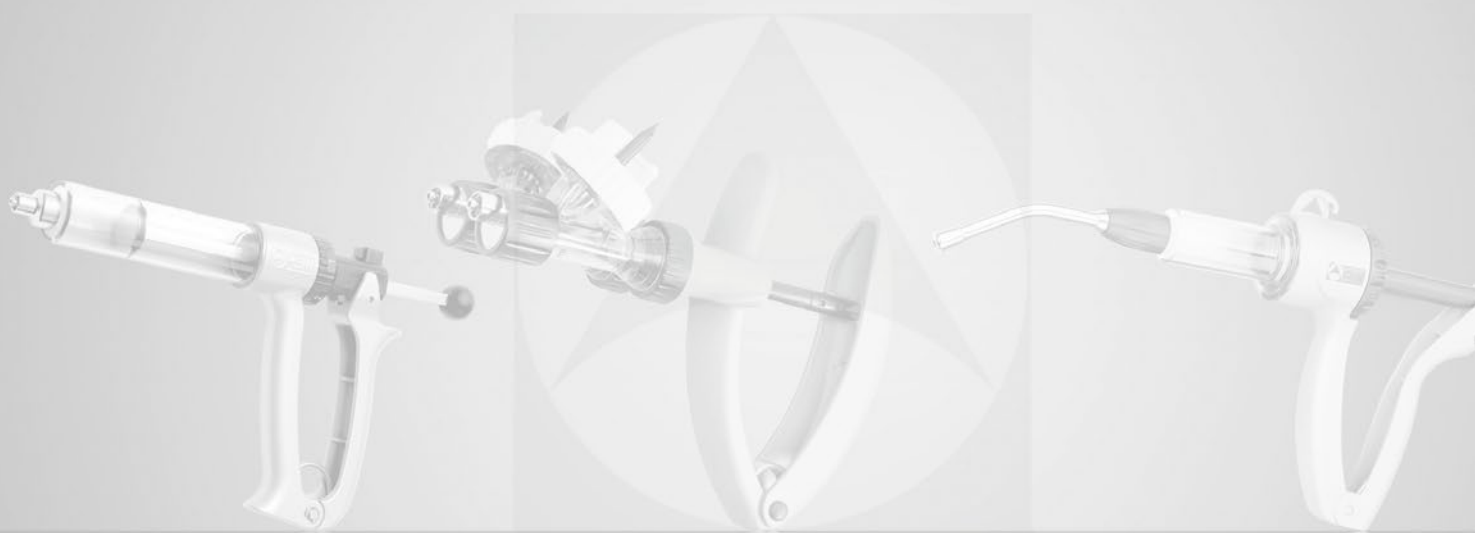



## Henke-Sass, Wolf GmbH

Keltenstrasse 1  
78532 Tuttlingen  
Germany

Tel.: +49 (0) 7462/9466-0

Internet: [www.henkesasswolf.de](http://www.henkesasswolf.de)

E-Mail: [info@henkesasswolf.de](mailto:info@henkesasswolf.de)